

# YCI

标准教程  
STANDARD COURSE

活动手册 6  
ACTIVITY BOOK

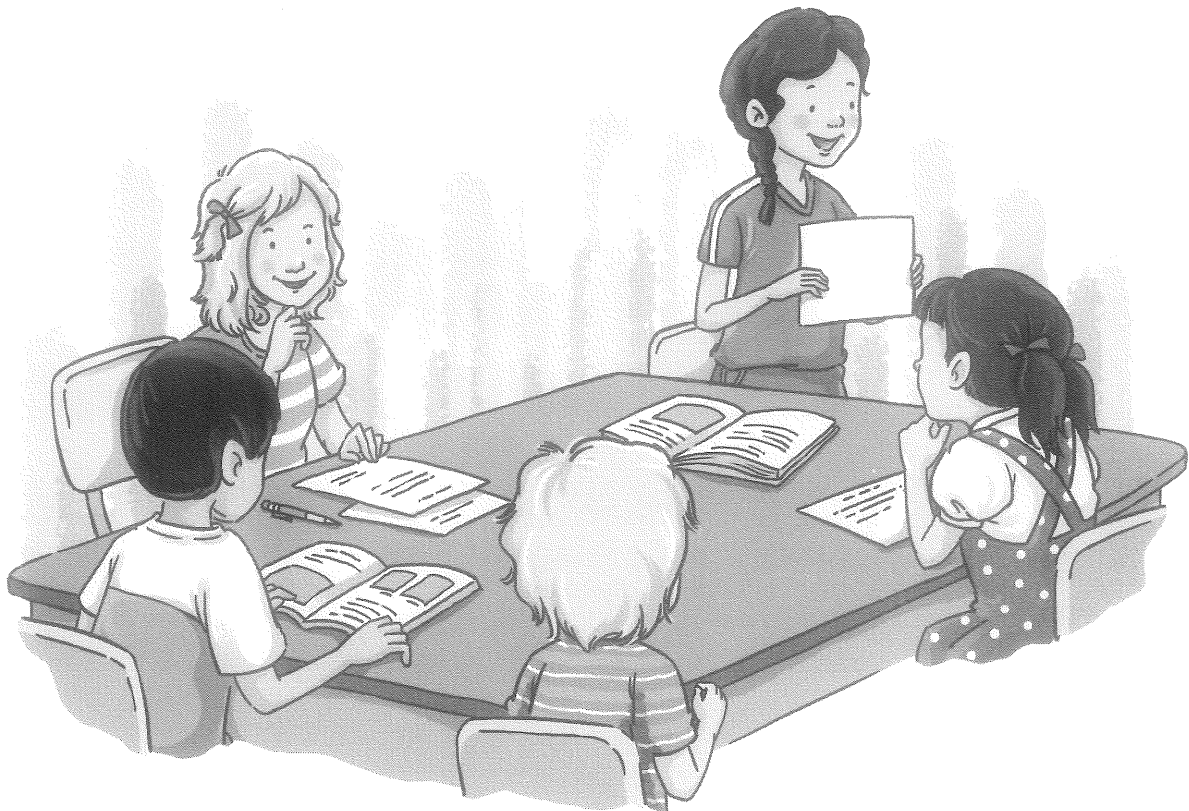

高等教育出版社·北京

主编 苏英霞  
Lead Author Su Yingxia

编者 宋海燕 金飞飞  
Authors Song Haiyan Jin Feifei



# 目录

## Contents

- Lesson 1** 我属猴。  
I was born in the year of the monkey. .... 1
- Lesson 2** 他数学好极了。  
He's really good at math. .... 7
- Lesson 3** 小鸟正在唱歌。  
The little birds are singing. .... 14
- Lesson 4** 你打扫一下房间好吗？  
Can you clean the room please? .... 19
- Lesson 5** 你太马虎了！  
You are so careless! .... 23
- Lesson 6** 你表演什么？  
What role did you play? .... 30
- Lesson 7** 他们不是双胞胎。  
They are not twins. .... 35
- Lesson 8** 小鱼被小猫吃了。  
The little fish was eaten by the kitten. .... 41
- Lesson 9** 他家搬到动物园附近了。  
He moved house, near the zoo. .... 47

<b>Lesson 10</b>	月亮离我们多远？ How far is the moon from us? .....	52
<b>Lesson 11</b>	我用帽子换你的盘子。 Let me swap my hat for your plate. ....	57
<b>Lesson 12</b>	以后要注意。 Be more careful in the future. ....	62
<b>Lesson 13</b>	我爱吃辣的。 I like spicy food. ....	68
<b>Lesson 14</b>	有的熊猫一直睡觉。 Some pandas slept all the time. ....	73
<b>参考答案</b>	Answers .....	79
<b>剪贴页</b>	Cut and paste .....	81



# Lesson 1

# 1

## 我属猴。

I was born in the year of the monkey.

### 1 读一读，圈一圈。 Read and circle.

读词语，圈出每组中声调不同的词语。 Read the words and circle the one with a different tone from the others.

(1)

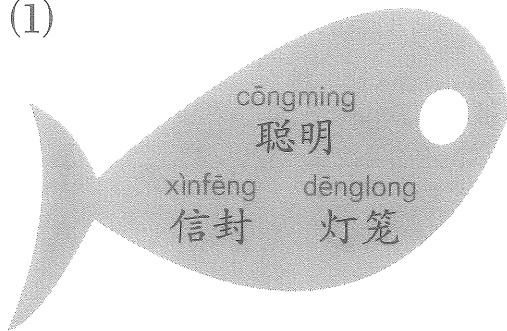

(2)

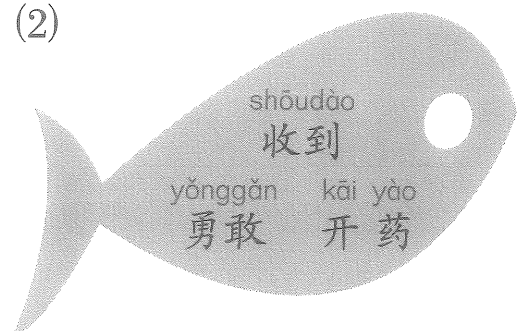

(3)

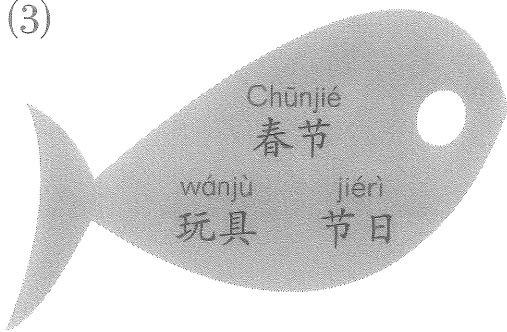

(4)

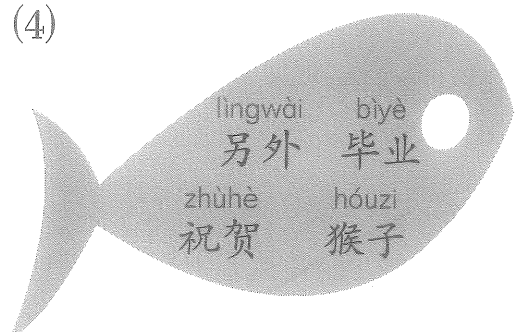

### 2 学一学，写一写。 Learn and write.

(1) 数一数。 Count. Use your index finger to trace the strokes of the character below, and count how many strokes it has.

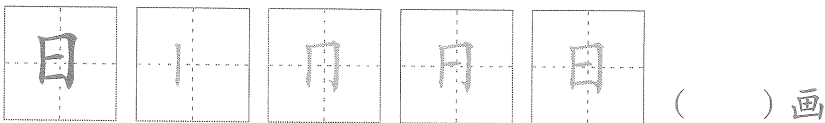

(2) 写一写。 Write. Trace the character and then write it in the blank box.



3 自行车链条游戏。Bicycle chain game.

学生站成两排，面对面练习对话。老师说“换”时，学生向右移动位置，继续问新的同伴问题。每人需要移动3次，问3个不同的同伴。然后向大家报告你的结果。Students stand in two lines and make the dialogue face to face. The teacher says “change”, and students take one step to the right and continue to make a dialogue with the new partner. Everyone should move 3 times and ask 3 different partners. Then report your result to everyone.

Nǐ zuì xǐhuan shénme dòngwù?  
你最喜欢什么动物?

Wǒ zuì xǐhuan xiǎo gǒu,  
我最喜欢小狗,  
Tony zuì xǐhuan xiǎo māo,  
Tony 最喜欢小猫,  
Monica zuì xǐhuan yú,  
Monica 最喜欢鱼,  
Richard zuì xǐhuan xiǎo tù.  
Richard 最喜欢小兔。

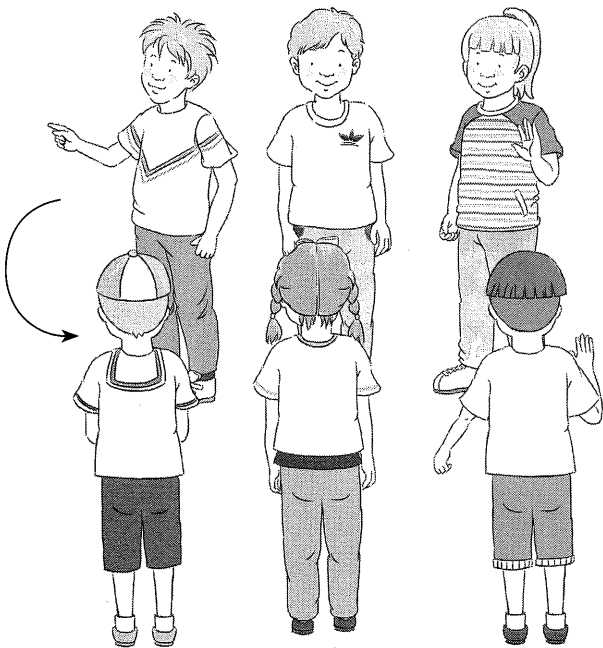

Wǒ zuì xǐhuan xiǎo māo.  
我最喜欢小猫。

4 说一说，猜一猜。Talk and guess.

观察班里同学今天的穿着，用下列句式描述一个同学的穿着，请其他同学猜你说的是谁。Observe what the students in class are wearing today, using the following sentence pattern to describe what one classmate is wearing, then ask the other students to guess which student is talked about.

Tā / tā jīntiān chuānzhe \_\_\_\_\_ sè ( hé \_\_\_\_\_ sè ) de \_\_\_\_\_ ( yīfu ).  
•他/她今天穿着 \_\_\_\_\_ 色(和 \_\_\_\_\_ 色)的 \_\_\_\_\_ (衣服)。

Tā / tā jīntiān chuānzhe \_\_\_\_\_ sè de xié.  
•他/她今天穿着 \_\_\_\_\_ 色的鞋。

Tā jīntiān chuānzhe  
她今天穿着  
báisè de qúnzi.  
白色的裙子。

Shì Mary.  
是Mary。



5 贴一贴，读一读。 Paste and read.

根据图片选择第81页的短语，剪下来贴在相应的位置，然后读一读。 Choose the correct phrase on Page 81 according to the picture, cut it out and paste it, then read the sentence aloud.

(1)



Zhāng lǎoshī de érzi  
张老师的儿子

(2)

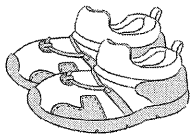

Zhè shuāng xié  
这双鞋

(3)

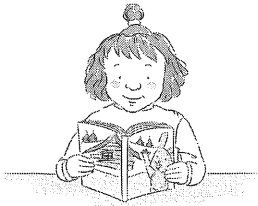

Yuèyuè de mèimei  
月月的妹妹

(4)



Māma zuò de dàn gāo  
妈妈做的蛋糕



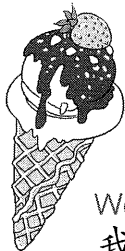









(5)















Wǒ mǎi de zhè ge bīngjīlíng  
我买的这个冰淇淋

6 小调查：属相。 Survey: Zodiac sign.

查阅下面的生肖年份表，找出自己的属相。然后做一个班级调查，每人说说自己的属相，统计全班哪个属相最多、哪个最少。Check the Zodiac Year Table below, and find your zodiac sign, then conduct a class survey. Each person should say their sign. Count which zodiac sign has the most people, and which has the least.

											
shǔ 鼠	niú 牛	hǔ 虎	tù 兔	lóng 龙	shé 蛇	mǎ 马	yáng 羊	hóu 猴	jī 鸡	gǒu 狗	zhū 猪
1996	1997	1998	1999	2000	2001	2002	2003	2004	2005	2006	2007
2008	2009	2010	2011	2012	2013	2014	2015	2016	2017	2018	2019
2020	2021	2022	2023	2024	2025	2026	2027	2028	2029	2030	2031
2032	2033	2034	2035	2036	2037	2038	2039	2040	2041	2042	2043

												
Tally Marks												
Total												
zuì duō 最多												
zuì shǎo 最少												
Wǒmen bān shǔ _____ de tóngxué zuì duō, shǔ _____ de tóngxué zuì shǎo. 我们班属 _____ 的同学最多，属 _____ 的同学最少。												

7 问一问，写一写。 Ask and write.

用活动6的表格帮3个家庭成员查一查他们的属相，写在下面。 Use the table from activity 6 to help three family members find their zodiac signs, then write their answers below.

Wǒ	shǔ
我	属
Wǒ	shǔ
我	属
Wǒ	shǔ
我	属

8 读一读，画一画。 Read and draw.

这是明明的房间，读一读，画出来。 This is Mingming's room. Read the paragraph, then draw his room.

Wǒ de fángjiān yǒu yí ge hěn dà  
我的房间有一个很大  
de chuānghu chuānghu shàng guàzhe  
的窗户，窗户上挂着  
yí ge dēnglong. Chuānghu xiàbian  
一个灯笼。窗户下边  
fàngzhe yí ge shāfā. Shāfā qiánbian  
放着一个沙发。沙发前边  
fàngzhe yí zhāng chuáng, chuáng  
放着一张床，床  
shàng fàngzhe wǒ de wánjù hóuzi.  
上放着我的玩具猴子。  
Ménkǒu fàngzhe yí zhāng zhuōzi hé yí  
门口放着一张桌子和一  
bǎ yǐzi, zhuōzi shàng fàngzhe wǒ  
把椅子，桌子上放着我  
de shūbāo hé yí ge xìnfēng, yǐzi  
的书包和一个信封，椅子  
xià fàngzhe wǒ de zúqiú.  
下放着我的足球。

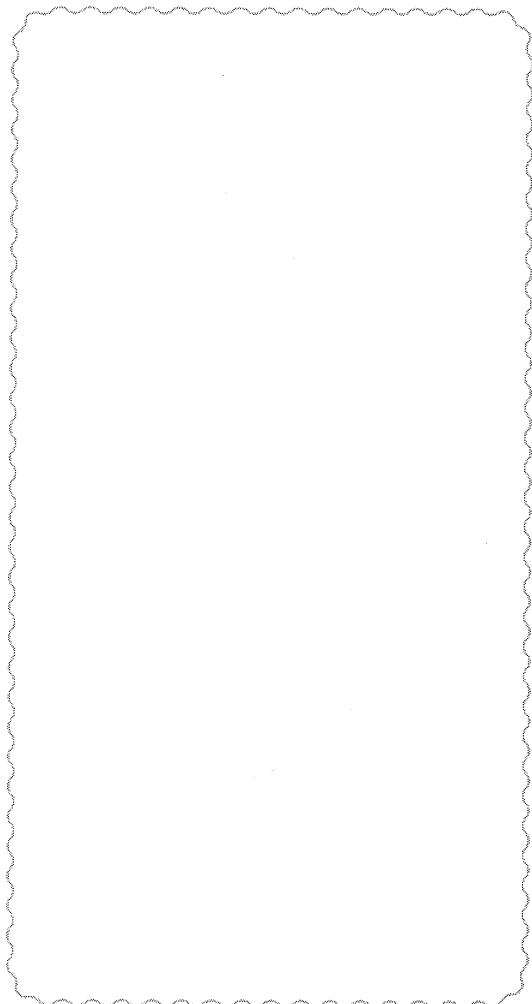

## 他数学好极了。

He's really good at math.

## ① 读一读，圈一圈。 Read and circle.

圈出每组中韵母相同的汉字，然后比较每组拼音的不同。 Circle the characters with the same final in each group. Compare the differences of each group of Pinyin.

(1)

gāngcái  
刚才

——

bǐsài  
比赛

(2)

wàn  
万

——

cānjiā  
参加

(3)

míngbái  
明白

——

báise  
白色

(4)

cōngmíng  
聪明

——

míngtiān  
明天

(5)

jiā  
加

——

jiǎn  
减

——

jiǎng  
讲

## ② 学一学，写一写。 Learn and write.

(1) 数一数。 Count. Use your index finger to trace the strokes of the character below, and count how many strokes it has.

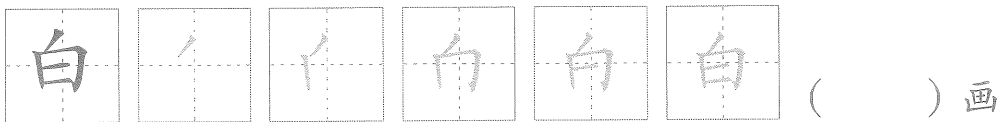

(2) 写一写。 Write. Trace the character and then write it in the blank box.

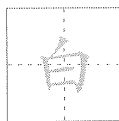

Zhè ge wèntí wǒ bú tài míng  
这个问题我不太明

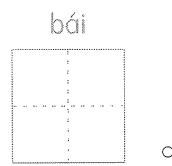

3 数一数，算一算。Count and add.

先数一数下列汉字的笔画数，然后计算不同汉字组合的总笔画数。First, count the number of strokes for each character, then add up the numbers of different combinations of characters' strokes.

学 丶 丿 ㇇ ㇇ ㇇ ㇇ 学 学 ( ) 画

这 丶 丶 丶 文 文 这 这 ( ) 画

买 一 一 一 一 买 买 ( ) 画

口 丨 丨 口 ( ) 画

问 丨 丨 门 门 问 问 ( ) 画

走 一 一 土 丰 丰 走 走 ( ) 画

后 一 厂 厂 后 后 ( ) 画

天 一 二 天 天 ( ) 画

看 一 二 三 手 手 看 看 看 看 ( ) 画

(1) 天+买+问= 4+6+6 = ( 16 ) 画

(2) 学+问+天= \_\_\_\_\_ = ( ) 画

(3) 这+走-后= \_\_\_\_\_ = ( ) 画

(4) 看-买-口= \_\_\_\_\_ = ( ) 画

(5) 问-天+走= \_\_\_\_\_ = ( ) 画



4 算一算，填一填。 Calculate and fill.

先算出每个字的密码，然后根据密码填字组句子。First, calculate the code for each character, then fill in the sentences based on the code.

$1+3=$ <u>4</u> =我	$2+4=$ <u>6</u> =极	$5+5=$ _____ =汉
$10+1=$ _____ =哥	$4+5=$ _____ =了	$2+6=$ _____ =语
$10-9=$ _____ =姐	$10-5=$ _____ =体	$9-2=$ _____ =数
$3-1=$ _____ =好	$6-3=$ _____ =育	$10+2=$ _____ =学

(1) 我 \_\_\_\_\_ 极 \_\_\_\_\_。

4      7      12      2      6      9

(2) \_\_\_\_\_。





4      11      11      5      3      2      6      9

(3) \_\_\_\_\_。

4      1      1      10      8      2      6      9

5 学一学，说一说。 Learn and talk.

先一起学一学怎么用汉语说不同的课程名称，然后根据示例和你旁边的同学说一说。First, let's learn how to use Chinese to talk about different subjects, then follow the example and talk about them with the classmate next to you.

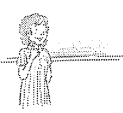
体育		tǐyù	physical education
数学		shùxué	math
音乐		yīnyuè	music
美术		měishù	art
社会		shèhuì	social studies

Nǐ xǐhuan shénme kè?  
你喜欢什么课?  
Nǐ shénme hào jíle?  
你什么好极了?

Wǒ xǐhuan měishù kè,  
我喜欢美术课,  
Wǒ měishù hào jíle.  
我美术好极了。

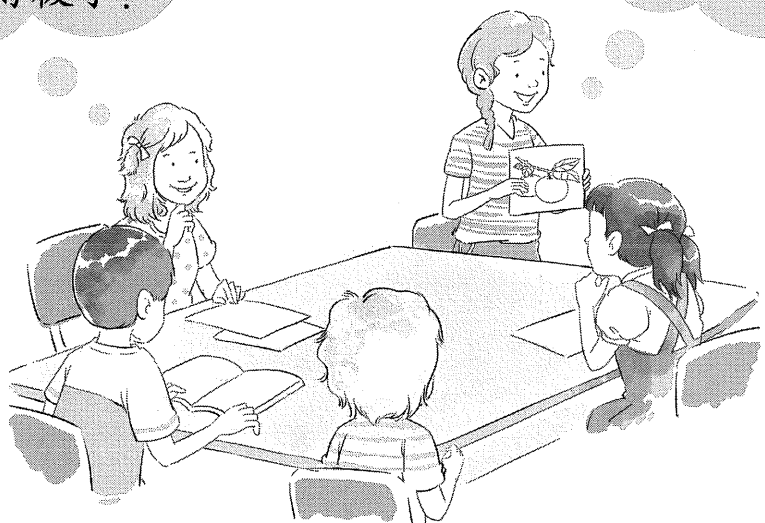

6 看图说话。 Look and talk.

两人或三人一组，用骰子选择数字，然后仿照例句描述数字对应的图片。Work in groups of 2 or 3 students. Use a dice to select a number, then follow the example to describe the pictures that correspond to the selected numbers.

Tā qí zìxíngchē qí de hǎo jí le.  
例：他骑自行车骑得好极了。

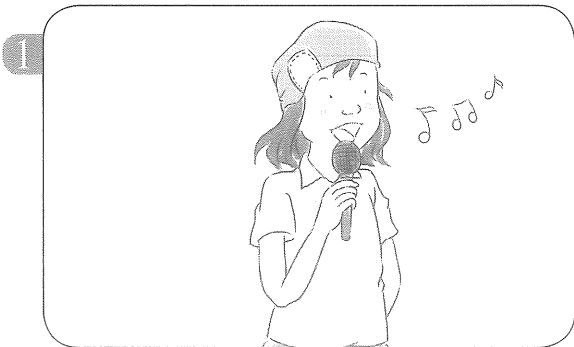

chànggē  
唱歌



zuò dàn gāo  
做蛋糕



tiàowǔ  
跳舞

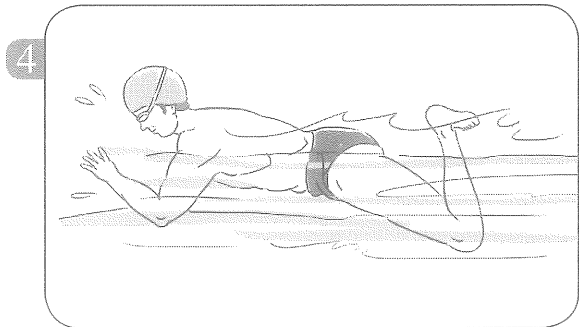

yóuyǒng  
游泳

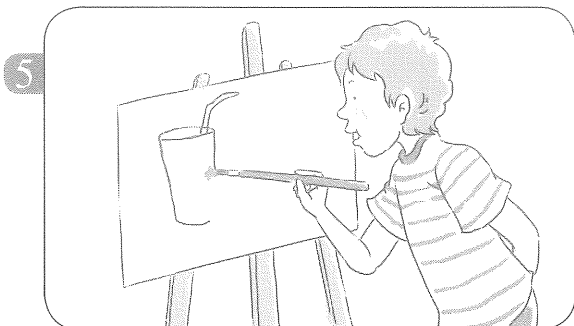

huà huà  
画画

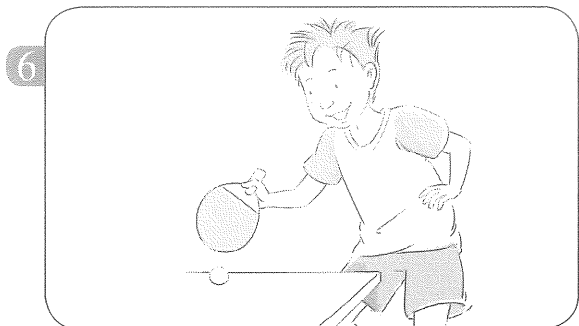

dǎ pīngpāngqiú  
打乒乓球

7 画一画，写一写。 Draw and write.

问一问自己和朋友或兄弟姐妹，然后画出来，写出来。 Ask yourself and a friend, or a sibling the following questions, then draw and write it out.

Nǐ xǐhuan shénme? Nǐ shénme hǎo jíle?  
你 喜欢 什么？你 什么 好极了？  
Nǐ xīwàng jiānglái cānjiā shénme bǐsài?  
你 希望 将来 参加 什么 比赛？

Wǒ xǐhuan \_\_\_\_\_  
我 喜欢 \_\_\_\_\_。

Wǒ \_\_\_\_\_ hǎo jíle.  
我 \_\_\_\_\_ 好极了。

Wǒ xīwàng cānjiā \_\_\_\_\_ bǐsài.  
我 希望 参加 \_\_\_\_\_ 比赛。

\_\_\_\_\_ xǐhuan \_\_\_\_\_  
\_\_\_\_\_ 喜欢 \_\_\_\_\_。

Tā / tā \_\_\_\_\_ hǎo jíle.  
他/她 \_\_\_\_\_ 好极了。

Tā / tā xīwàng cānjiā \_\_\_\_\_ bǐsài.  
他/她 希望 参加 \_\_\_\_\_ 比赛。

8 贴一贴，读一读。 Paste and read.

根据图片，在第81页选择问句和答句组成对话，剪下来贴在对应的图片旁边，然后和同伴一起读一读。 Based on each picture, create a question-and-answer dialogue using the sentences on Page 81, cut them out and paste them next to the pictures, then read them with a partner.

(1)



(2)

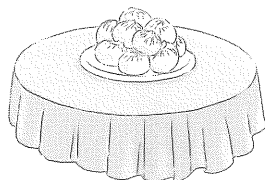

(3)

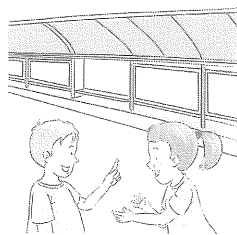

(4)

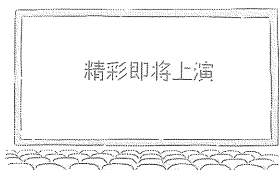

(5)



## 小鸟正在唱歌。

The little birds are singing.

## 1 读一读，圈一圈。 Read and circle.

读每组韵母，想一想有什么不同，然后圈出加点字的韵母并读一读。 Read each group of finals, and think about what is different, then circle the final in the dotted character's Pinyin and read aloud.

(1) in-ing

shēngyīn	ānjìng
声音	安静

(2) an-üan

ānjìng	xiàoyuán
安静	校园

(3) ang-iang

shàngbān	xiǎng
上班	响

(4) an-ian

shàngbān	yìbiān
上班	一边

(5) ao-iao

nàozhōng	zháojí	xuéxiào
闹钟	着急	学校

## 2 学一学，写一写。 Learn and write.

(1) 数一数。 Count. Use your index finger to trace the strokes of the character below, and count how many strokes it has.

会	㇇	㇇	㇇	㇇	会	会	( ) 画
---	---	---	---	---	---	---	-------

(2) 写一写。 Write. Trace the character and then write it in the blank box.

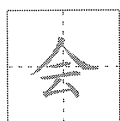

Wǒmen jīntiān xiàwǔ liǎng diǎn kāi  
我们今天下午两点开

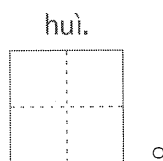

3 问一问，写一写。 Ask and write.

两人一组，互相询问对方的日常安排，为同伴做一张日程表，先在钟表上画出时间，然后把时间写下来。 Work in pairs. Ask about each other's daily schedule, and create a schedule for your partner. First, draw the time on the clocks, then write them down.



Nǐ jǐ diǎn ...?  
你几点……？

Wǒ ... diǎn ...  
我……点……。



rìchéngbiǎo 的日程表 (daily schedule)		
qǐchuáng 起床		<input type="text"/>
chī zǎofàn 吃早饭		<input type="text"/>
qù xuéxiào 去学校		<input type="text"/>
chī wǔfàn 吃午饭		<input type="text"/>
huíjiā 回家		<input type="text"/>
chī wǎnfàn 吃晚饭		<input type="text"/>
shuìjiào 睡觉		<input type="text"/>

#### 4 Bingo游戏。Bingo.

把第83页的图片剪下来贴到Bingo图中，然后每个学生选一张图片表演出来，其他学生用“他/她正在……”描述这个学生的表演，并在自己的Bingo图中圈出这个活动，先连成一条线者获胜。Cut out the pictures on Page 83 and paste them to the bingo board, then every student selects a picture and acts it out. While one student is acting out his/her picture, the others say, "He/She is..." to describe what this student is doing, and circle the activity on your bingo board. The first one to finish a line is the winner.

Tā / tā zhèngzài ....

他/她正在……。

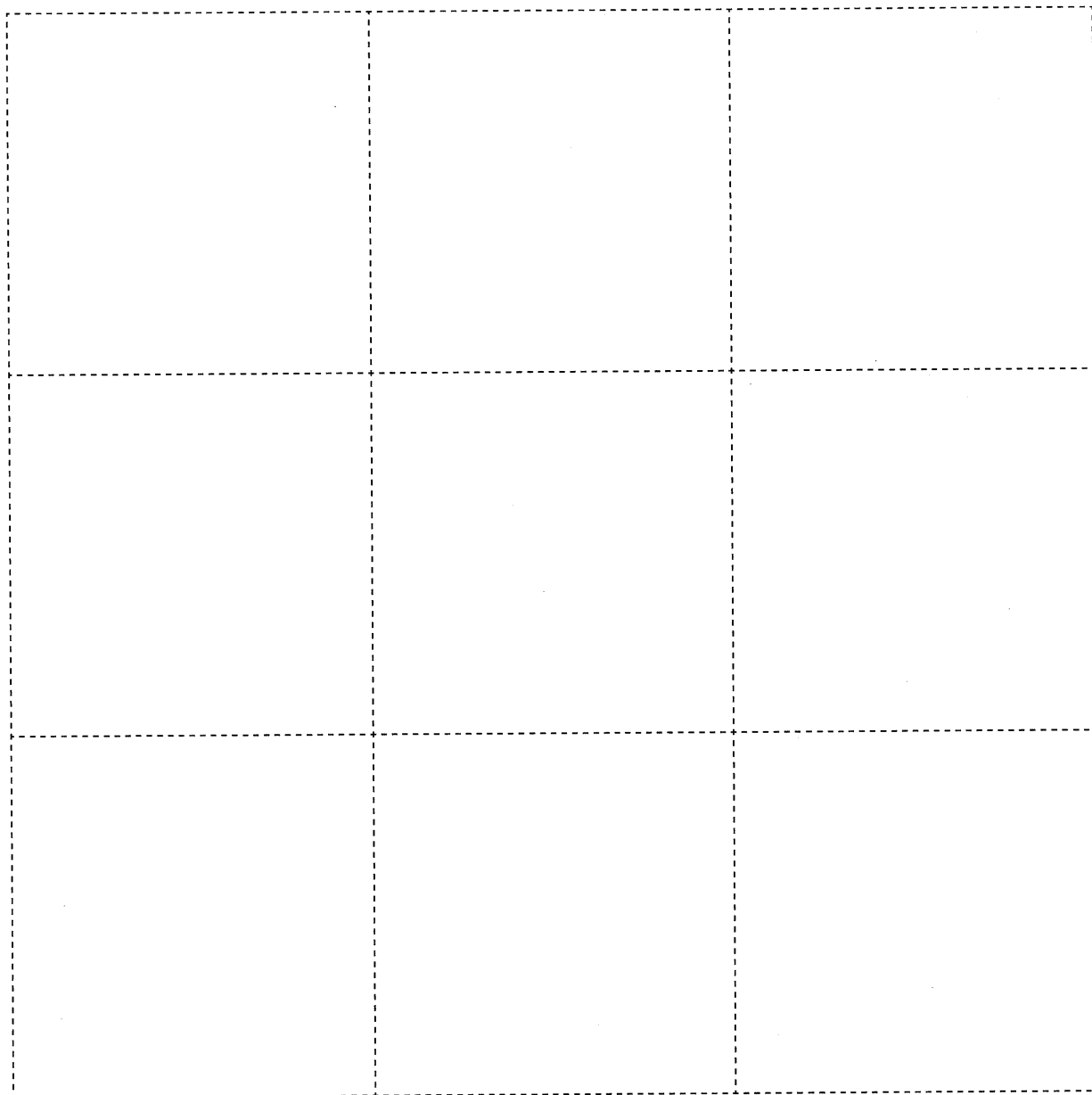



5 说一说，想一想。Talk and think.

两人一组，先把第83页表示活动的词语剪下来，然后每人任意选出两个词语贴在下面组成句子，讨论一下能不能同时做这两件事。画一个笑脸表示“能”，画一个哭脸表示“不能”。Work in pairs. First, cut out the words and phrases on Page 83, then every student chooses two words at random and paste them down to form a sentence. Discuss whether or not if you can do these two things at once. Draw a smiley face to indicate “yes”, and a crying face to indicate “no”.

wǒ 我				
yìbiān 一边				
chīfàn 吃饭				
yìbiān 一边				
shuāyá 刷牙				
				

6 问一问，画一画。 Ask and draw.

问家人或朋友下面两个问题，画出他们的答案，然后说一说。 Ask a family member or a friend the two questions below, draw their responses, and then discuss.

Zuótiān wǎnshàng bā diǎn de shíhòu, nǐ zhèngzài zuò shénme?  
昨天 晚上 八点 的 时候，你 正在 做 什么？

	
Zuótiān wǎnshàng bā diǎn, 昨天 晚上 八点, _____ zhèngzài _____ . 正在 _____ 。	Zuótiān wǎnshàng bā diǎn, 昨天 晚上 八点, _____ zhèngzài _____ . 正在 _____ 。

Nǐ jīngcháng yìbiān zuò shénme yìbiān zuò shénme?  
你 经常 一边 做 什么 一边 做 什么？

_____ jīngcháng yìbiān _____ 经常 一边 _____ yìbiān _____ . 一边 _____ 。	_____ jīngcháng yìbiān _____ 经常 一边 _____ yìbiān _____ . 一边 _____ 。

# Lesson

# 4

## 你打扫一下房间好吗?

Can you clean the room please?

### 1 标一标，分一分。 Mark and divide.

给下列词语中的“一”标注声调，并按“一”的读音将下列词语归类。 Mark the tone of “一” in each word, then according to the tones put the words into the corresponding box.

yì tiān  
(1) 一天

yí gè  
(2) 一个

dì yì  
(3) 第一

yí xià  
(4) 一下

yí jīn  
(5) 一斤

yì qǐ  
(6) 一起

yì gòng  
(7) 一共

yí biān  
(8) 一边

yí diǎnr  
(9) 一点儿

yí nián  
(10) 一年

yí suì  
(11) 一岁

Xīngqīyī  
(12) 星期一

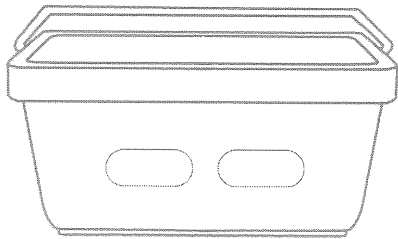

yī

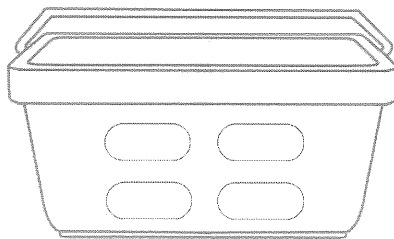

yí

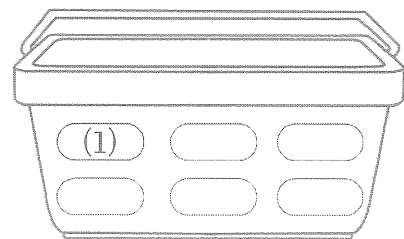

yì

### 2 学一学，写一写。 Learn and write.

(1) 数一数。 Count. Use your index finger to trace the strokes of the character below, and count how many strokes it has.

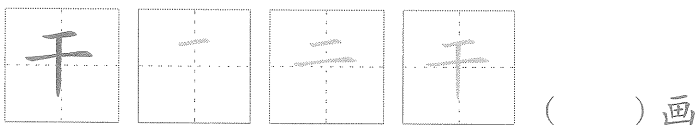

(2) 写一写。 Write. Trace the character and then write it in the blank box.

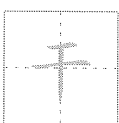

Fángjiān dǎsǎo  
房间 打扫

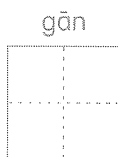

jìng le.  
净了。

3 找一找，读一读。 Find and read.

每人手拿一张词语卡片，能组成一个短语的两个人站在一起，然后大声读出这个短语。 Every student has a word card, then find your classmate who has the words that can make a phrase with the one you have and read the phrase aloud.

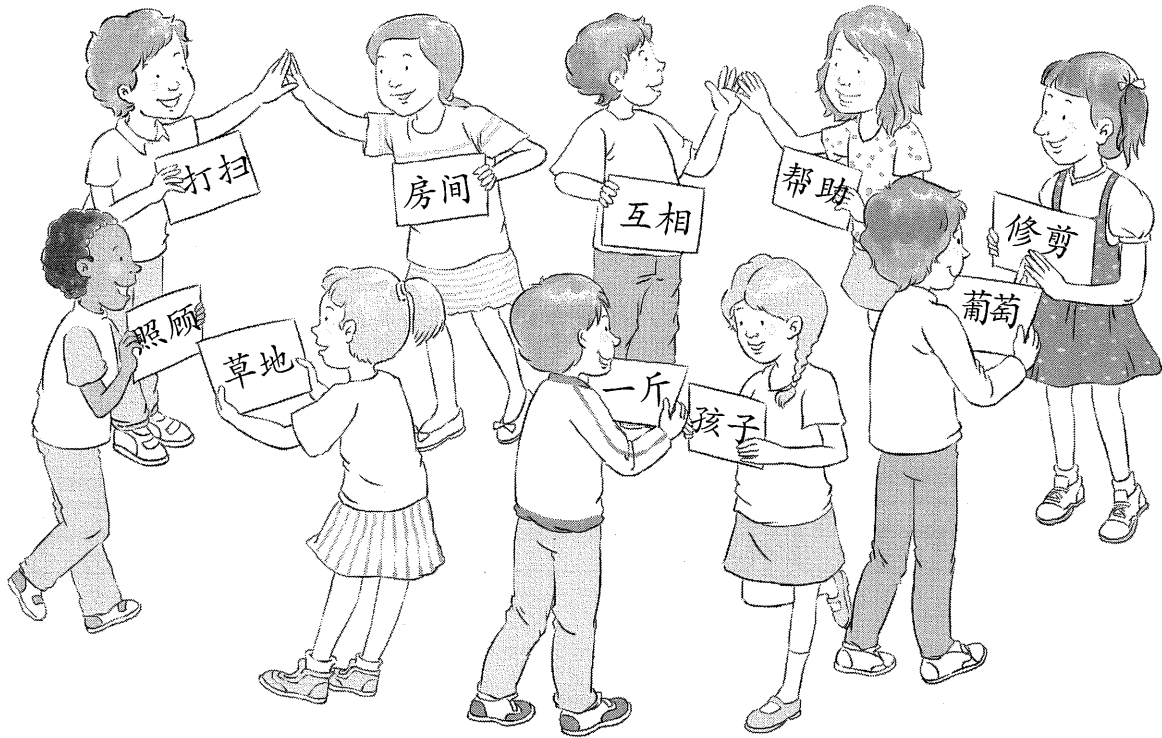

4 小猴子逛超市。 The little monkey shopping in the supermarket.

请大家帮小猴子把词语和图片连起来，然后用汉语说一说。 Please help the little monkey connect the following words and pictures, then say them in Chinese.

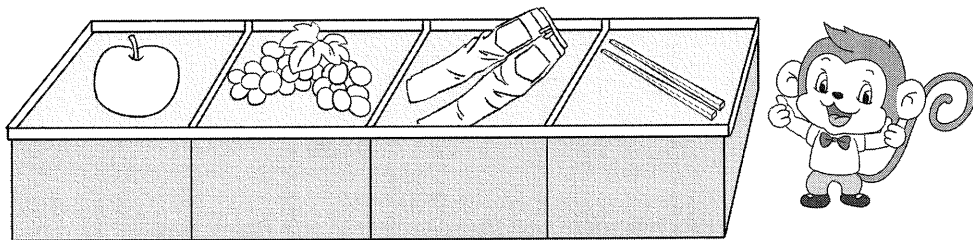

yì jīn  
一斤

yí gè  
一个

yì zhī  
一只

yì tiáo  
一条





yì shuāng  
一双

# 你打扫一下房间好吗? Can you clean the room please?

# 4

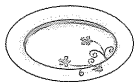
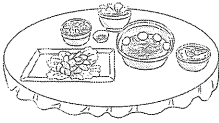
## 5 选一选，读一读。 Choose and read.

根据图片选择句子，然后读一读。 Choose the sentence for each picture, then read it aloud.

<p>(1)</p> 		<p>(2)</p> 	
<p>(3)</p> 		<p>(4)</p> 	
<p>(5)</p> 		<p>(6)</p> 	

Wǎnfàn zuòhǎo le.  
A. 晚饭做好了。

Zuòyè xiěwán le.  
B. 作业写完了。

Gēge chībǎo le.  
C. 哥哥吃饱了。

Pánzi xǐ gānjìng le.  
D. 盘子洗干净了。

Xiǎo niǎo fēizǒu le.  
E. 小鸟飞走了。

Mèimei shuìzháo le.  
F. 妹妹睡着了。

6 唱反调。Devil's advocate.

根据图片，另一人用“还是”说出自己不同的想法。According to the pictures, use “还是” to say your opposite opinions.

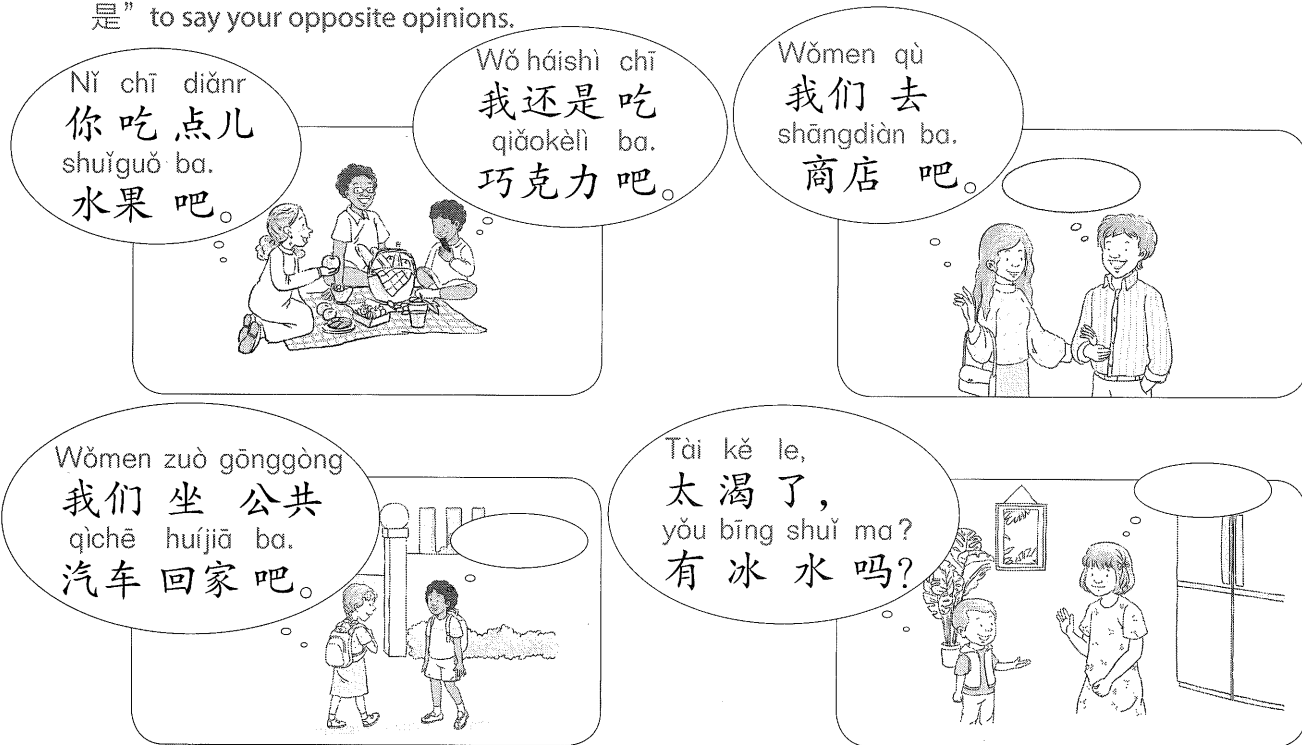

7 读一读，说一说。Read and talk.

这是小明18岁时的快乐生活，你18岁时的生活将是什么样的？仿照下文说一说。  
This is Xiao Ming's happy life when he is 18 years old, and how will be your life when you are 18?  
Imitate the paragraph to talk about your life when you are 18.

Jīntiān Xīngqītiān, bú shàngkè, wǒ dǎsuan chūqu wánwán. Chīwán zǎofàn, wǒ jiù chūfā le.  
今天星期天，不上课，我打算出去玩玩。吃完早饭，我就出发了。

Wǒ xiān qù lóu xià kàn liúlàng māo Mīmī, dài qù le tā zuì xǐhuan chī de xiǎoyú. Mīmī chībǎo hòu jiù shuìzháo le. Ránhòu wǒ qù Liú āyí jiā zhàogù Xiǎolì, zhè shì wǒ měi ge Zhōurì shàngwǔ de gōngzuò. Xiàwǔ, wǒ hé hǎo péngyou Mike yìqǐ qù kànle yì chǎng diànyǐng. Yàoshì měi tiān dōu shì Xīngqītiān, nà gāi duō hǎo a!  
我先去楼下看流浪猫咪咪，带去了它最喜欢吃的小鱼。咪咪吃饱后就睡着了。然后我去刘阿姨家照顾小力，这是我每个周日上午的工作。下午，我和好朋友 Mike 一起去看了一场电影。要是每天都是星期天，那该多好啊！

## 你太马虎了!

You are so careless!

## 1 读一读，圈一圈。 Read and circle.

读下列词语，把有轻声音节的词圈出来。 Read the following words and circle the syllables that have neutral tones.

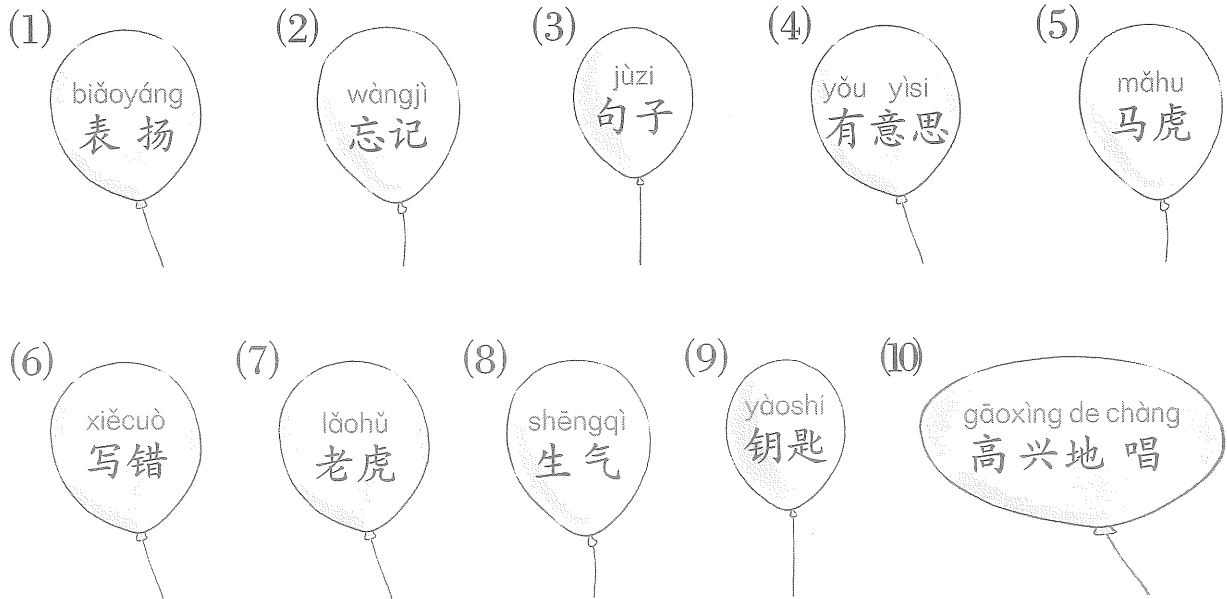

## 2 学一学，写一写。 Learn and write.

(1) 数一数。 Count. Use your index finger to trace the strokes of the character below, and count how many strokes it has.

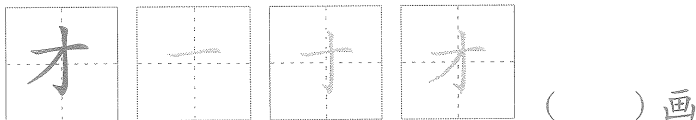

(2) 写一写。 Write. Trace the character and then write it in the blank box.



3 听一听，圈一圈。 Listen and circle.

先读下列词句，然后老师变换顺序再读一遍，按照老师读的顺序填写序号，并在表格中圈出来。First read the following phrases and sentences, then the teacher will change the order and read them again. Number them according to the order the teacher reads them, then circle them in the table below.

Xièxiè nín de biǎoyáng!  
 谢谢您的表扬！

yí ge jùzi  
 一个句子

hěn yǒu yìsi  
 很有意思

cóng zǎo dào wǎn  
 从早到晚

Bù néng mǎhu.  
 不能马虎。

Xiǎng qǐlai le.  
 想起来了。

Wàngjì le.  
 忘记了。

Xiěcuò le.  
 写错了。

shēngqì de shuō  
 生气地说

一	写	很	从	早	到	晚	停
个	渴	错	有	忘	想	起	生
句	钥	匙	了	意	记	来	气
子	不	能	马	虎	思	了	地
才	谢	谢	您	的	表	扬	说



4 认一认，找一找。 Identify and find.

两人一组，认读词语，找出其中的错别字，并圈出来。 Work in pairs. Read the words, and find the wrong characters, then circle them.

喝水	hēshuǐ	drink water
饼干	bǐnggān	biscuit
分钟	fēnzhōng	minute
生活	shēnghuó	life



Nǎge zì xiěcuò le?  
哪个字写错了?

老师 老师

Zhège zì xiěcuò le.  
这个字写错了。

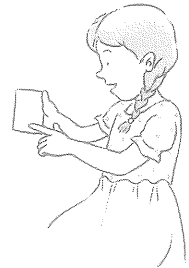

(1) 饼干

饼干

(2) 公钟

分钟

(3) 生活

生活

(4) 喝水

渴水

5 填一填，读一读。 Write and read.

先认一认下列汉字，再选择合适的字完成句子。 First recognize the following Chinese characters, then choose the correct characters to complete the sentences.

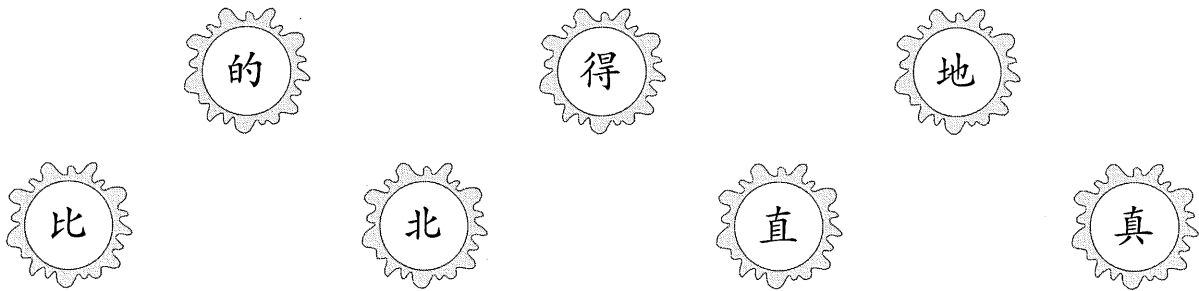

Wǒ jiǎo bù shūfu, yì  zài chuángshàng tǎngzhe xiūxi.  
(1) 我脚不舒服，一  在床上躺着休息。

Zhè zhǒng bīngjīlíng  hǎochī.  
(2) 这种冰激凌  好吃。

Zhè shì bàba  shǒujī.  
(3) 这是爸爸  手机。

Tā dǎ pīngpāngqiú dǎ  hěn hǎo.  
(4) 他打乒乓球打  很好。

Kànjiàn māma, tā gāoxìng  xiào le.  
(5) 看见妈妈，他高兴  笑了。

Dōngtiān  fāng fēicháng lěng.  
(6) 冬天  方非常冷。

Jīntiān  zuótiān rè.  
(7) 今天  昨天热。

6 读一读，答一答。 Read and answer.

一个学生说A句，其他学生根据意思用“就”或“才”完成B句并快速回答。 One student reads sentence A, while the other students use “就” or “才” according to the meaning to complete sentence B and respond.

Yéye jīntiān  
爷爷今天  
qǐchuáng hěn zǎo.  
起床很早。

Yéye jīntiān liù diǎn  
爷爷今天6点  
jiù qǐchuáng le.  
就起床了。

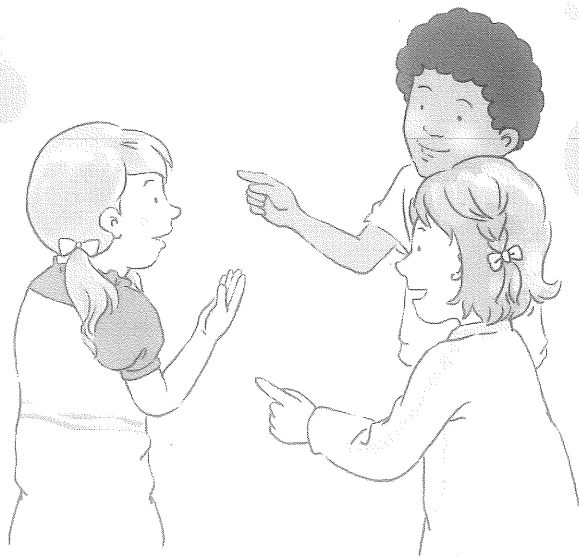

Yéye jīntiān qǐchuáng hěn zǎo.  
(1) A: 爷爷今天起床很早。

Yéye jīntiān liù diǎn  qǐchuáng le.  
B: 爷爷今天6点  起床了。

Bàba zuótiān shuì de hěn wǎn.  
(2) A: 爸爸昨天睡得很晚。

Bàba zuótiān shíyī diǎn  shuìjiào.  
B: 爸爸昨天11点  睡觉。

Wǒ de xuéxiào hěn jìn.  
(3) A: 我的学校很近。

Cóng wǒ jiā dào xuéxiào, zóulù shí fēnzhōng  dào le.  
B: 从我家到学校，走路10分钟  到了。

Yuèyue pǎo de hěn màn.  
(4) A: 月月跑得很慢。

Jīntiān de pǎobù bǐsài, Yuèyue pǎole shí fēnzhōng  dào.  
B: 今天的跑步比赛，月月跑了10分钟  到。

Míngmíng pǎo de hěn kuài.  
(5) A: 明明跑得很快。

Jīntiān de pǎobù bǐsài, Míngmíng pǎole qī fēnzhōng  dào le.  
B: 今天的跑步比赛，明明跑了7分钟  到了。

7 演一演，猜一猜。 Act and guess.

一个学生面对其他学生，站在黑板前面，老师背对其他学生只向这个学生展示词语卡片，该学生表演词语的内容，其他学生猜猜他/她表演的是什么。One student stands in front of the blackboard and faces the other students. The teacher, with the back to the other students, reveals the card to the student standing in front of the blackboard. That student then acts out the phrase, while the other students guess what he/she is doing.

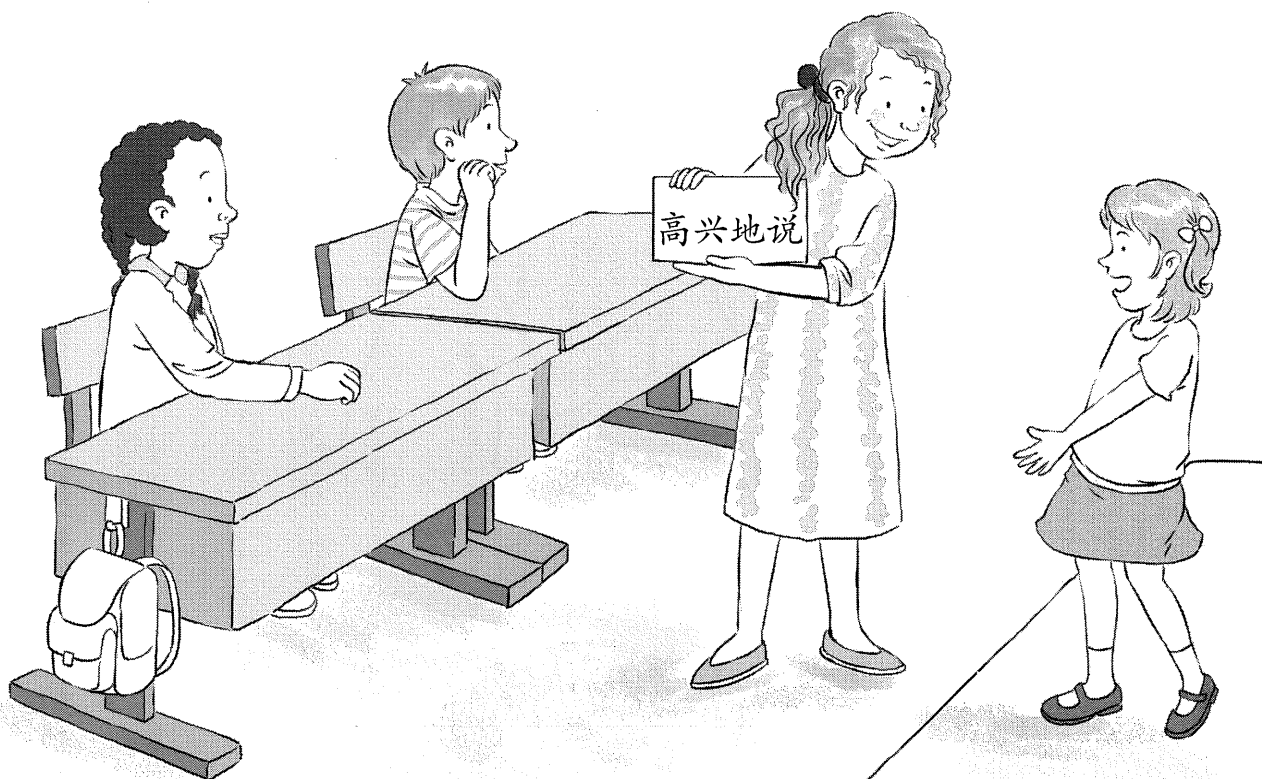

shēngqì de kū  
生气地哭

shēngqì de shuō  
生气地说

zháojí de pǎo  
着急地跑

rènzhēn de xiě  
认真地写

gāoxìng de xiào  
高兴地笑

gāoxìng de shuō  
高兴地说

kuàilè de pǎo  
快乐地跑

mǎhu de xiě  
马虎地写

8 写一写，说一说。 Write and talk.

回忆一次你做错事让爸爸或妈妈生气的情况，根据提示写一写，然后和大家说一说。 Remember a time when you did something wrong that made your mom or your dad angry, write the key points according to the following clues, then talk about it with the group.

<p>Shéi shēngqì le? Bàba hái shì māma? 谁生气了? 爸爸还是妈妈?</p>	<p>Tā / tā wèi shénme shēngqì? 他/她为什么生气? Nǐ zuò cuò shénme le? 你做错了什么了?</p>
<p>Bàba / māma shēngqì de shíhòu, 爸爸/妈妈生气的时候, tā / tā shuōle shénme? Zuòle shénme? 他/她说了什么? 做了什么?</p>	<p>Bàba / māma shēngqì yǐhòu, 爸爸/妈妈生气以后, nǐ shuōle shénme? Zuòle shénme? 你说了什么? 做了什么?</p>

# Lesson

# 6

## 你表演什么?

What role did you play?

### 1 读一读，写一写。 Read and write.

读下列词语，找出每行词语共有的韵母并写出来。 Read the following phrases and find the common final in each group and write it down.

(1) 

di-èr 第二	lǐmian 里面	yìqǐ 一起	tī qiú 踢球	
-------------	--------------	------------	--------------	--

(2) 

jīntiān 今天	xīnwén 新闻	qīn'ài 亲爱	nín hǎo 您好	
---------------	--------------	--------------	---------------	--

(3) 

jǐngchá 警察	jīngcháng 经常	yīnggāi 应该	qīngchu 清楚	
---------------	-----------------	---------------	---------------	--

### 2 学一学，写一写。 Learn and write.

(1) 数一数。 Count. Use your index finger to trace the strokes of the character below, and count how many strokes it has.

电	丨	冂	冂	日	电		( ) 画
---	---	---	---	---	---	--	-------

(2) 写一写。 Write. Trace the character and then write it in the blank box.

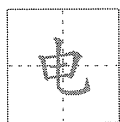

Jiàoshì lǐ de  
教室里的

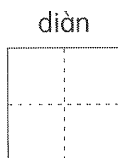

dēng huài le.  
灯坏了。

3 蹲起游戏。Squatting game.

学生站成一排，每人选择一种职业，玩蹲起游戏。Students stand and form a line. Every student selects an occupation, then start playing the Squatting game.

①

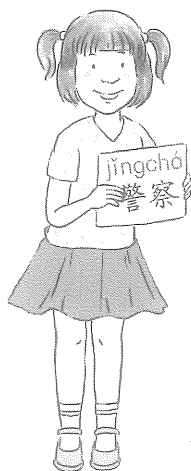
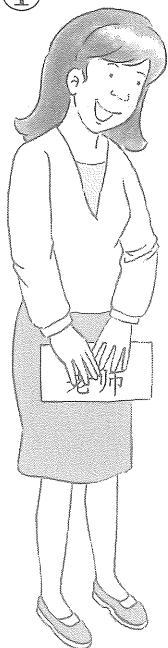

Jìzhě dūn, jìzhě dūn,  
记者蹲，记者蹲，  
jìzhě dūn wán hùshi dūn.  
记者蹲完护士蹲。

②

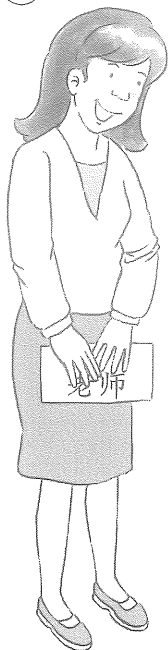

Hùshi dūn, hùshi dūn,  
护士蹲，护士蹲，  
hùshi dūn wán jǐngchá dūn.  
护士蹲完警察蹲。

4 接龙游戏。Sequence game.

学生围成一圈，用“一……就……”接着前一个同学的话继续说。Students form a circle, and use “一……就……” to continue the previous student's sentence.



5 连一连，读一读。Match and read.

- |  |     |   |
|--|-----|---|
| (1) Yuèyue yīnwèi shēngbìng,<br>月月因为生病，        | • • | yìbiān tiàowǔ.<br>一边跳舞。                       |
| (2) Rúguǒ xià yǔ,<br>如果下雨，                     | • • | yòu piányi.<br>又便宜。                           |
| (3) Gēge yì huí dào jiā,<br>哥哥一回到家，            | • • | jiù yíding néng yǒu hǎo chéngjì.<br>就一定能有好成绩。 |
| (4) Jiějie néng yìbiān chàngē,<br>姐姐能一边唱歌，     | • • | érqiě hěn shuài.<br>而且很帅。                     |
| (5) Zhèlì de cài yòu hǎochī,<br>这里的菜又好吃，       | • • | jiù huí fángjiān shuìjiào le.<br>就回房间睡觉了。     |
| (6) Dàwèi bùdàn zhǎng de hěn gāo,<br>大卫不但长得很高， | • • | suǒyǐ méi lái shàngkè.<br>所以没来上课。             |
| (7) Zhǐyào nǔlì xuéxí Hànyǔ,<br>只要努力学习汉语，      | • • | zài chūqù wán.<br>再出去玩。                       |
| (8) Wǒ dǎsuàn xiān zuò zuòyè,<br>我打算先做作业，      | • • | wǒmen jiù bú qù Chángchéng le.<br>我们就不要去长城了。  |



6 小调查。Survey.

几人一组，根据下表做调查，然后在班级里汇报。Work in groups. Use the following table to conduct a survey, then report it to the class.

	tóngxué yī 同学 1 _____	tóngxué èr 同学 2 _____	tóngxué sān 同学 3 _____	tóngxué sì 同学 4 _____	tóngxué wǔ 同学 5 _____
Nǐ bàba 你爸爸 zuò shénme 做什么 gōngzuò? 工作?					
Nǐ māma 你妈妈 zuò shénme 做什么 gōngzuò? 工作?					
Nǐ xiǎng 你想 zuò shénme 做什么 gōngzuò? 工作?					
Zuì rènmén de _____ zhíyè: 最热门的 (hot/popular) 职业: _____					
Zhège zhíyè de yōudiǎn _____ : 这个职业的优点 (advantages): _____					

7 画一画，写一写。 Draw and write.

仿照例子，问一问你的朋友想做什么工作，写一写，并画出来。 Ask your friends what they want to do in the future following the example. Then write down and draw.

(1)



Zhè shì Jié kè. Tā xiǎng dāng jì zhě,  
这是杰克。他 想 当 记者，  
měi tiān gào sù rén men zhòng yào xīn wén.  
每天告诉人们重要新闻。

(2)

Zhè shì \_\_\_\_\_. Tā / tā xiǎng dāng \_\_\_\_\_,  
这是\_\_\_\_。他/她想当\_\_\_\_，  
\_\_\_\_\_。

(3)

Zhè shì \_\_\_\_\_. Tā / tā xiǎng dāng \_\_\_\_\_,  
这是\_\_\_\_。他/她想当\_\_\_\_，  
\_\_\_\_\_。

(4)

Zhè shì \_\_\_\_\_. Tā / tā xiǎng dāng \_\_\_\_\_,  
这是\_\_\_\_。他/她想当\_\_\_\_，  
\_\_\_\_\_。

## 他们不是双胞胎。

They are not twins.

## 1 读一读，选一选。 Read and select.

读句子，选出加点字的正确读音。 Read the sentences and select the correct pronunciation of the dotted character.

Nǐ xǐhuan lán sè shì bái sè?

(1) 你 喜欢 蓝色 还是 白色? (hái, huán)

Zhè běn shū shì Yuèyuè jiè gěi wǒ de wǒ wàngle gěi tā le.

(2) 这本书是月月借给我的，我忘了还给她了。(hái, huán)

Qǐng wèn, qù zhège fāng zěnme zǒu?

(3) 请 问，去 这个 地方 怎么 走? (de, dì)

Kàndào wǒ zhǔnbèi de lǐwù, māma gāoxìng xiào le.

(4) 看到 我 准备的 礼物，妈妈 高兴地 笑了。(de, dì)

Yéye hé nǎinai hěn xǐhuan zhào

(5) 爷爷 和 奶奶 很 喜欢 照相。(xiāng, xiàng)

Xué Hànyǔ de shíhòu, wǒmen jīngcháng hù bāngzhù.

(6) 学 汉语 的 时候，我们 经常 互相 帮助。(xiāng, xiàng)

Nàge chuān bái qúnzi de nǚhái jiù shì wǒ mèimei.

(7) 那个 穿 着 白 裙子的 女孩 就是 我 妹妹。(zháo, zhe)

Bié chànggē le, xiǎo dìdì shuì le.

(8) 别 唱歌 了，小 弟弟 睡 着了。(zháo, zhe)

## 2 学一学，写一写。 Learn and write.

(1) 数一数。 Count. Use your index finger to trace the strokes of the character below, and count how many strokes it has.

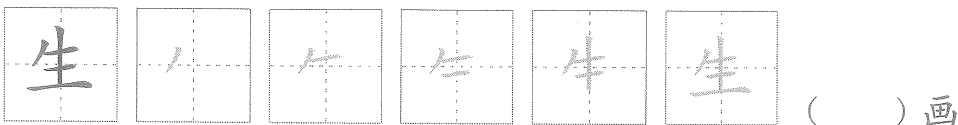

(2) 写一写。 Write. Trace the character and then write it in the blank box.



3 读一读，涂一涂。 Read and color.

找出句子并按要求涂颜色。 Find the sentences, and highlight it using the color in the parenthesis.

- |                 |  |
|-----------------|--|
| (1) 绿色 (green)  | Tā de liǎn yuányuán de.<br>他的脸圆圆的。                                     |
| (2) 蓝色 (blue)   | Tā hé bàba zhǎng de hěn xiàng.<br>他和爸爸长得很像。                            |
| (3) 红色 (red)    | Tā yǒu yí ge shuāngbāotāi de dìdì.<br>他有一个双胞胎的弟弟。                      |
| (4) 黄色 (yellow) | Tāmen liǎng dōu xǐhuan xué Hànyǔ.<br>他们俩都喜欢学汉语。                        |
| (5) 粉色 (pink)   | Tā yào qù huán zuótiān jiè de cídiǎn.<br>他要去还昨天借的词典。                   |
| (6) 紫色 (purple) | Zhè běn cídiǎn gòng yǒu sānbǎi yè.<br>这本词典共有三百页。                       |
| (7) 橙色 (orange) | Wèile duànliàn shēntǐ, māma měi tiān dōu qù pǎobù.<br>为了锻炼身体，妈妈每天都去跑步。 |

他	页	他	和	爸	爸	长	得
的	的	有	们	这	个	牌	很
脸	他	一	借	俩	双	胞	像
圆	要	个	为	还	都	胎	写
圆	去	双	了	妈	为	喜	着
的	还	胞	锻	妈	了	虽	欢
亮	昨	胎	炼	每	学	然	学
漂	天	的	身	天	汉	但	汉
很	借	弟	体	都	语	是	语
这	的	弟	俩	去	跑	步	像
本	词	典	共	有	三	百	页

4 选一选，做一做。 Select and do.

3—5人一组，掷骰子选择对应数字的问题，按照问题的要求去做。 Work in groups of 3 to 5 students. Use a dice to select one of the questions below, and do the activity according to the question's requirement.

1 Nǐmen bān nǎge tóngxué de liǎn yuányuán de? Shuōchū tā / tā de míngzi.  
你们班哪个同学的脸圆圆的？说出他/她的名字。

Which of your classmates has a round face? Say his/her name.

2 Yòng Hànyǔ xiàng nǐ zuǒbian de tóngxué jiè yí ge dōngxi.  
用汉语向你左边的同学借一个东西。

Use Chinese to borrow an item from the person on your left.

3 Shuōchū zhè běn shū yí gòng yǒu duōshao yè.  
说出这本书一共有多少页。

Say how much pages this book has in total.

4 Dúchū zhège páizi shàng de Hànzì.  
读出这个牌子上的汉字。

Read aloud the Chinese on this board.



5 Yòng Hànyǔ xiàng nǐ yòubian de tóngxué jiè yí zhī bǐ.  
用汉语向你右边的同学借一支笔。

Use Chinese to borrow a pen from the person on your right.

6 Shuōchū yí ge yuán de dōngxi.  
说出一个圆的东西。

Say about something that is round.

5 读一读，画一画。 Read and draw.

读关于红红的介绍，画出红红一家人。 Read Honghong's introduction, then draw Honghong's family.



Wǒ jiào Hónghong. Wǒ yǒu yí ge jiějie, wǒ hé jiějie zhǎng de bù tài xiàng. Wǒ de liǎn yuányuan de, jiějie de liǎn bǐ wǒ de cháng. Wǒ hé māma zhǎng de hěn xiàng, wǒmen dōu yǒu dàdà de yǎnjing. Jiějie hé bàba zhǎng de hěn xiàng, tāmen dōu yǒu gāogāo de bízi.  
我叫 红红。我有一个姐姐，我和姐姐长得不太像。我的脸圆圆的，姐姐的脸比我的长。我和妈妈长得很像，我们都有大大的眼睛。姐姐和爸爸长得很像，他们都有高高的鼻子。

6 贴一贴，读一读。 Paste and read.

根据图片，在第85页选择问句和答句组成对话，剪下来贴在对应的图片旁边，然后和同伴一起读一读。 Based on each picture, create a question-and-answer dialogue using the sentences on Page 85, cut them out and paste them next to the pictures, then read them with a partner.

(1)

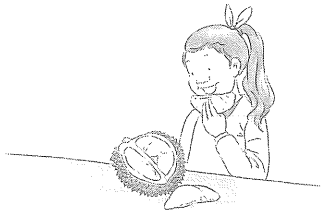

Zhè zhǒng shuǐguǒ  
这 种 水 果

(2)

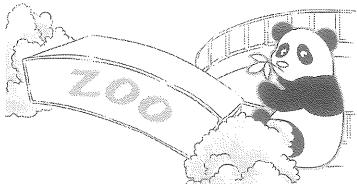

Zhè ge dòngwùyuán  
这 个 动 物 园

(3)

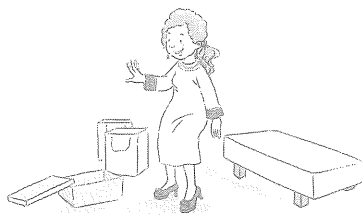

Zhè shuāng xié  
这 双 鞋

(4)

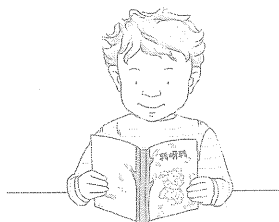

Zhè běn shū  
这 本 书

(5)

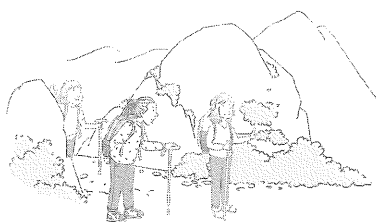

Zhè cì páshān  
这 次 爬 山

7 头脑风暴。Brainstorm.

3—5人一组，给下列朋友一些建议。Work in groups of 3 to 5 students. Give some advice to the following friends.

Wèile míngnián qù  
为了明年去  
Zhōngguó lǚyóu,  
中国旅游,  
wǒ yīnggāi ...  
我应该……

Wèile duànliàn shēntǐ,  
为了锻炼身体,  
wǒ yīnggāi ...  
我应该……

Wèile shǔjià cānjiā chàngē  
为了暑假参加唱歌  
bǐsài, wǒ yīnggāi ...  
比赛, 我应该……

8 说一说，写一写。Talk and write.

你觉得你跟谁长得比较像？贴一张你们俩的照片，然后说一说，写一写。Who do you think you look like? Paste a photo of the two of you, then talk and write about it.

Nǐ hé shéi zhǎng de hěn xiàng?  
你和谁长得很像？  
Nǐmen shénme dìfāng zhǎng de hěn xiàng?  
你们什么地方长得很像？

Wǒ hé \_\_\_\_\_ zhǎng de hěn xiàng. Wǒmen dōu yǒu \_\_\_\_\_ . /  
我和\_\_\_\_\_长得很像。我们都有\_\_\_\_\_。  
Wǒmen de \_\_\_\_\_ hěn xiàng, dōu shì \_\_\_\_\_ 。  
我们的\_\_\_\_\_很像，都是\_\_\_\_\_。



# 小鱼被小猫吃了。

The little fish was eaten by the kitten.

## 1 读一读，圈一圈。 Read and circle.

读拼音，圈出每组拼音中不同的部分。 Read the *Pinyin* and circle the difference in *Pinyin* for each group.

(1) zhōng zhǒng  
中 — 种

(2) yǒu yòu  
有 — 又

(3) bēi bèi  
杯 — 被

(4) jìn jìng  
近 — 静

(5) gān gāng  
干 — 缸

(6) xì xìn  
戏 — 信

(7) zuǐ zuì  
嘴 — 最

(8) nán lán  
难 — 蓝

(9) zhǒng zhǎng  
种 — 长

## 2 学一学，写一写。 Learn and write.

(1) 数一数。 Count. Use your index finger to trace the strokes of the character below, and count how many strokes it has.

近 一 一 一 一 一 一 一 ( ) 画

(2) 写一写。 Write. Trace the character and then write it in the blank box.

近 jìn  
Tā zuì xuéxí hěn nǔlì.  
他最 学习很努力。

3 自行车链条游戏。Bicycle chain game.

学生站成两排，面对面练习对话。老师说“换”时，学生向右移动位置，继续问新的同伴问题。每人需要移动3次，问3个不同的同伴。然后向大家报告你的结果。Students stand in two lines and make the dialogue face to face. The teacher says “change”, and students take one step to the right and continue to make a dialogue with the new partner. Everyone should move 3 times and ask 3 different partners. Then report your result to everyone.

(1)

Nǐ zuìjìn Hànyǔ xué de  
你最近汉语学得  
zěnmeyàng?  
怎么样?

Wǒ zuìjìn Hànyǔ  
我最近汉语  
xué de búcuò.  
学得不错。



Wǒ huà huà huà de hǎo jíle,  
我画画儿画得好极了，  
dǎ yǔmáoqiú dǎ de hái kěyǐ,  
打羽毛球打得还可以，  
chànggē chàng de bù zěnmeyàng.  
唱歌唱得不怎么样。



(2)

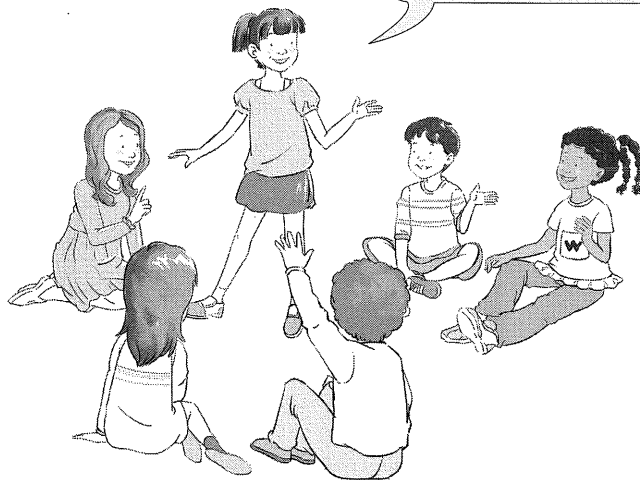

4 读一读，说一说。 Read and talk.

两人一组，先读第一个句子，再根据第一个句子判断第二个句子对不对。对的圈√，错的圈×。 Work in pairs. Read the first sentence, then according to the first sentence determine if the second question is correct. If correct, circle √, if wrong, circle ×.

(1) Xiǎoměi jīntiān shàng kè yòu chí dào le.  
• 小美今天上课又迟到了。  
Jīntiān shì Xiǎoměi dì-yī cì shàng kè chí dào.  
• 今天是小美第一次上课迟到。 √ ×

(2) Zuótiān wǒ chī le zhè zhǒng bīngjī líng, hěn hǎo chī, jīntiān wǒ xiǎng zài chī yí ge.  
• 昨天我吃了这种冰激凌，很好吃，今天我想再吃一个。  
Jīntiān wǒ yǐ jīng chī le yí ge zhè zhǒng bīngjī líng le.  
• 今天我已经吃了一个这种冰激凌了。 √ ×

(3) Wǒmen zhème duō rén, yì pán bù gòu, zài yào yì pán ba.  
• 我们这么多人，一盘不够，再要一盘吧。  
Wǒmen rén duō, xū yào liǎng pán.  
• 我们人多，需要两盘。 √ ×

(4) Wǒ jīntiān yòu qù xué Zhōngguó huà le, hěn yǒu yì sī.  
• 我今天又去学中国画了，很有意思。  
Wǒ yǐ qián yǐ jīng qù xué guo Zhōngguó huà le.  
• 我以前已经去学过中国画了。 √ ×

(5) Zuótiān wǒ wàng jì xiě zuò yè le, jīntiān yòu bèi lǎo shī pī píng le.  
• 昨天我忘记写作业了，今天又被老师批评了。  
Wǒ yǐ qián méi yǒu bèi lǎo shī pī píng guo.  
• 我以前没有被老师批评过。 √ ×

5 贴一贴，读一读。 Paste and read.

根据图片选择第85页的句子，剪下来贴在相应的图片旁边，然后读一读，注意“种”的用法。 Select sentences on Page 85 based on the pictures, cut them out and paste them next to the pictures, then read them aloud, pay attention to the use of “种”.

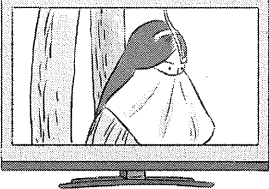
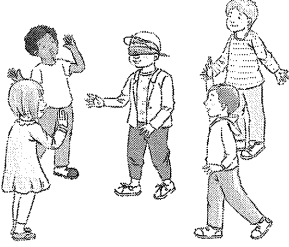
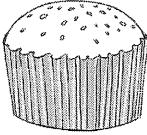
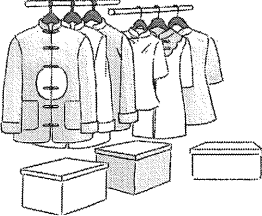
<p>(1)</p> 	
<p>(2)</p> 	
<p>(3)</p> 	
<p>(4)</p> 	
<p>(5)</p> 	

6 看一看，写一写。 Look and write.

看图，用指定的词语写句子。 Look at the pictures, and write sentences with the specified words.

Bàba zuótiān mǎi de táng ne?  
爸爸昨天买的糖呢?

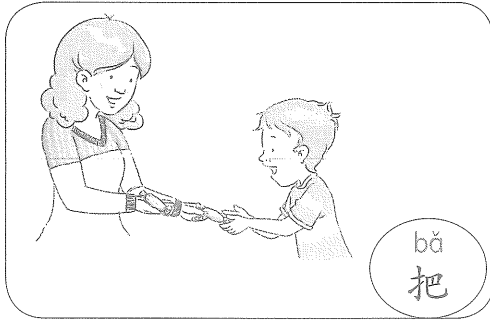

bǎ  
把

Māma bǎ táng gěi dìdi le.  
例：妈妈把糖给弟弟了。

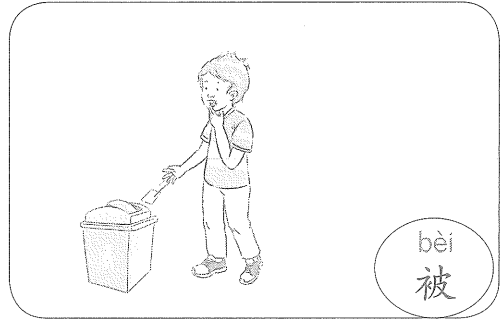

bèi  
被

Táng dōu bèi dìdi chī le.  
糖都被弟弟吃了。

(1)

Nǐ kànjiàn jīntiān de bàozhǐ le ma?  
你看见今天的报纸了吗?

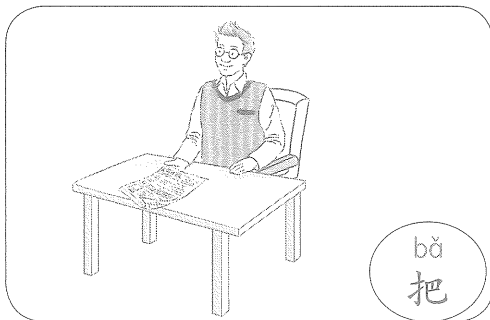

bǎ  
把

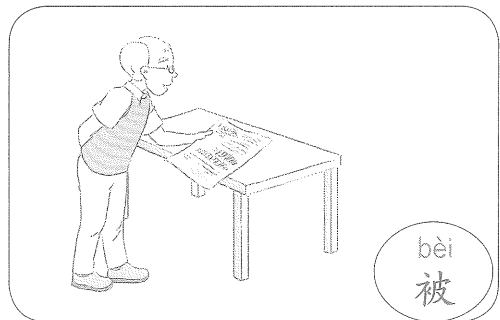

bèi  
被

(2)

Didi wèi shénme bù gāoxìng?  
弟弟为什么不高兴?

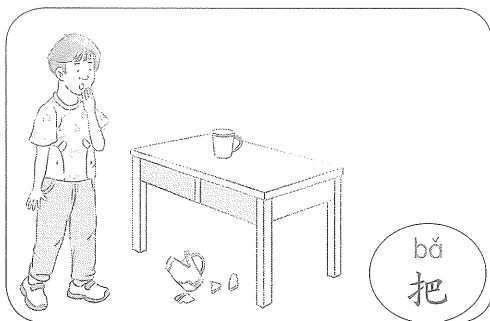

bǎ  
把

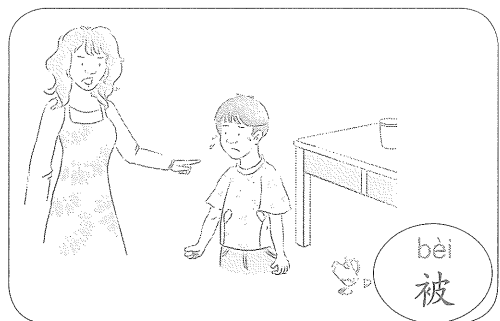

bèi  
被

7 选一选，写一写。 Select and write.

根据你的实际情况从图片中选一选，然后完成句子。 Choose the pictures according to your actual situation, then finish the sentence.

Qǐchuáng yǐhòu, nǐ chángcháng zuò shénme?  
起床以后，你常常做什么？

Qǐchuáng yǐhòu, wǒ xiān \_\_\_\_\_ , zài \_\_\_\_\_ 。



Fàngxué huí jiā yǐhòu, nǐ chángcháng zuò shénme?  
放学 (left school) 回家以后，你常常做什么？

Fàngxué huí jiā yǐhòu, wǒ xiān \_\_\_\_\_ , zài \_\_\_\_\_ 。

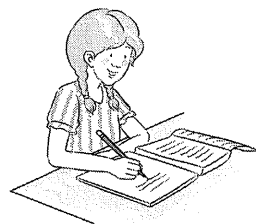
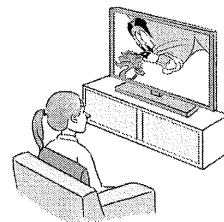
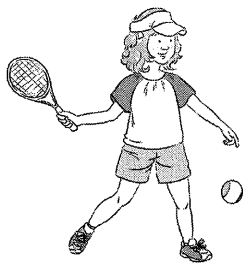

# Lesson

# 9

## 他家搬到动物园附近了。

He moved house, near the zoo.

### 1 读一读，填一填。 Read and fill.

读下列词语，为加点字填上正确的声母。可以查阅本课词表。Read the following words and fill in the blanks with the correct initial. You can check the vocabulary list for this lesson.

m f d l j ch sh

(1) 见<sup>•</sup>面<sup>•</sup> —— 电<sup>•</sup>子<sup>•</sup>邮<sup>•</sup>件<sup>•</sup>

(2) 附<sup>•</sup>近<sup>•</sup> —— 迷<sup>•</sup>路<sup>•</sup> —— 故<sup>•</sup>事<sup>•</sup>

(3) 力<sup>•</sup>气<sup>•</sup> —— 地<sup>•</sup>址<sup>•</sup>

(4) 图<sup>•</sup>书<sup>•</sup>馆<sup>•</sup> —— 出<sup>•</sup>发<sup>•</sup>

### 2 学一学，写一写。 Learn and write.

(1) 数一数。Count. Use your index finger to trace the strokes of the character below, and count how many strokes it has.

老 一 十 土 夕 考 老 ( ) 画

(2) 写一写。Write. Trace the character and then write it in the blank box.

老

Rén kěyǐ yìzhí bú biàn  
人 可 以 一 直 不 变

lǎo

mā?  
吗?

3 听一听，圈一圈。 Listen and circle.

先读下列短语，然后老师变换顺序再读一遍，按照老师读的顺序填写序号，并在表格中圈出来。 First, read the following phrases, then the teacher will change the order and read them again. Number them according to the order the teacher reads them, then circle them in the table below.

- |  |                                    |                                |
|--|------------------------------------|--------------------------------|
| _____ yí ge túshūguǎn<br>一个 图书馆        | _____ yì běn zázhì<br>一本 杂志        | _____ yì zhāng bàozhǐ<br>一张 报纸 |
| _____ diànzǐ yóujiàn dìzhǐ<br>电子 邮件 地址 | _____ fā diànzǐ yóujiàn<br>发 电子 邮件 | _____ xuéxiào fùjìn<br>学校 附近   |
| _____ hé péngyou jiànmiàn<br>和 朋友 见面   | _____ jǐ diǎn chūfā<br>几点 出发       | _____ xíng bu xíng<br>行 不行     |

行	几	一	个	图	书	馆	老
不	点	本	张	和	朋	友	学
行	出	杂	超	报	搬	见	校
发	发	志	人	家	纸	面	附
电	子	邮	件	地	址	行	近

4 头脑风暴。Brainstorm.

2—3人一组。Mark在北京旅游，他迷路了，请帮他想想办法。 Work in groups of 2 to 3 students. Mark is traveling in Beijing, and he is lost. Please help him find a solution.

Wǒ juéde nǐ yīnggāi ...  
我觉得你应该……

Wǒ mílù le,  
我迷路了，  
zěnmē bàn ne?  
怎么办呢？

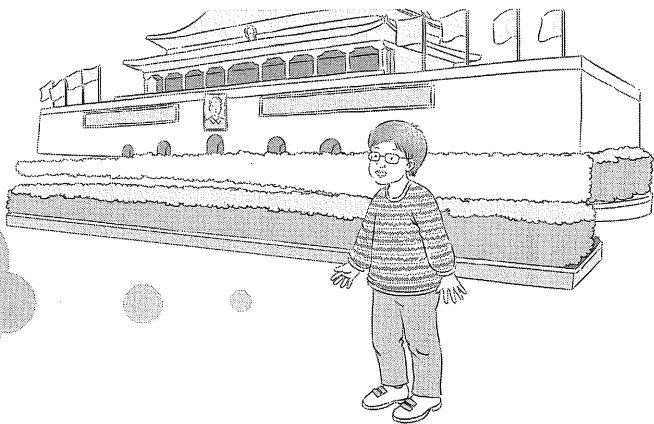



5 贴一贴，读一读。 Paste and read.

根据图片，在第87页选择问句和答句组成对话，剪下来贴在对应的图片旁边，然后和同伴一起读一读。 Based on each picture, create a question-and-answer dialogue using the sentences on Page 87, cut them out and paste them next to the pictures, then read them with a partner.

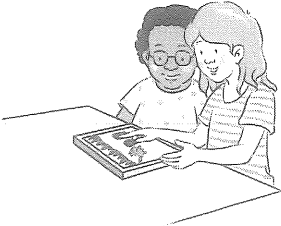
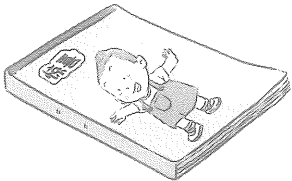
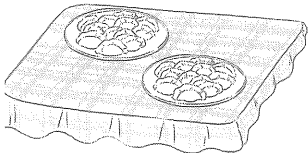
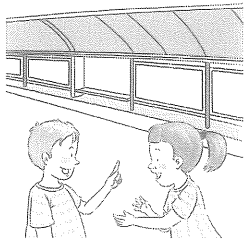
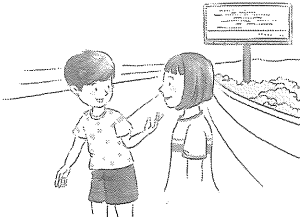
<p>(1)</p> 	
<p>(2)</p> 	
<p>(3)</p> 	
<p>(4)</p> 	
<p>(5)</p> 	

6 社区小导游。 A small community tour guide.

你的社区有哪些好玩的地方？你最喜欢去哪儿？先画一画，再给同学讲一讲。

What's fun about your community? Where's your favorite place to go? First, draw a picture, then discuss it with your classmates.

Wǒ jiā fùjìn yǒu

我家附近有 \_\_\_\_\_。

Wǒ zuì xǐhuan qù

我最喜欢去 \_\_\_\_\_。

yīnwèi

因为 \_\_\_\_\_。

Huānyíng nǐmen lái wǒ jiā wán. Wǒmen kěyǐ xiān qù

欢迎你们来我家玩。我们可以先去 \_\_\_\_\_。

zài qù

再去 \_\_\_\_\_。

7 故事会。Storytelling.

选一个你最喜欢的汉语故事，先完成下列报告，然后给大家讲一讲。Choose your favorite Chinese story, complete the form below, then tell everyone about the story.

Wǒ zuì xǐhuan de Hànyǔ gùshi 我最喜欢的汉语故事	
Title:	Character(s):
Setting (什么时候? 哪儿?):	Beginning:
Middle:	End:

Wǒ zuì xǐhuan zhège gùshi, yīnwèi:  
我最喜欢这个故事，因为：

---

---

## 月亮离我们多远？

How far is the moon from us?

## 1 读一读，写一写。Read and write.

读词语，给加点的字加上声调。Read the words and add tones to the dotted characters.

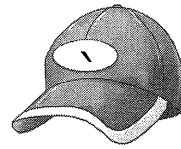
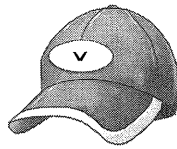
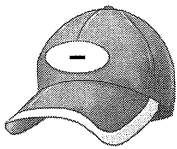

(1) qī ge — qí mǎ — cáng qǐ lái — shēng qì  
 七 个 — 骑 马 — 藏 起 来 — 生 气

(2) lí — gōng lǐ — nǔ lì  
 离 — 公 里 — 努 力

(3) cǎo yuán — duō yuǎn — yī yuàn  
 草 原 — 多 远 — 医 院

(4) bīng shuǐ — yuè bǐng — shēng bìng  
 冰 水 — 月 饼 — 生 病

## 2 学一学，写一写。Learn and write.

(1) 数一数。Count. Use your index finger to trace the strokes of the character below, and count how many strokes it has.

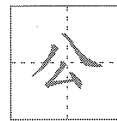
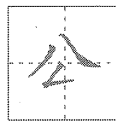
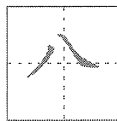
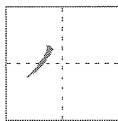
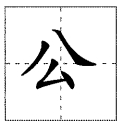

( ) 画

(2) 写一写。Write. Trace the character and then write it in the blank box.

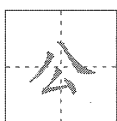

Wǒ jiā lí xuéxiào dàgài shí  
 我 家 离 学 校 大 概 10

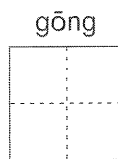

lǐ.  
 里。

3 找一找，画一画。 Find and draw.

熊猫迷路了，沿着下面的词语密码才能找到它的家，请用绿色帮熊猫画出它回家的路线。The panda is lost. Follow the word codes to find the panda's home. Use green to draw a line to help the panda find its way home.

chūfā      dà hǎi      cǎoyuán      xīngxīng      qí mǎ      yuèbǐng  
**出发** → 大海 —— 草原 —— 星星 —— 骑马 —— 月饼 ——

báiyún      dàgài      gōnglǐ      guójiā      cáng qǐlái      xióngmāo de jiā  
 白云 —— 大概 —— 公里 —— 国家 —— 藏起来 → **熊猫的家**

	多	远	高	高	的	树	离	家	藏
出发 →	大	海	草	国	家	里	国	三	起
	绿	漂	原	星	月	公	行	亚	来
	绿	亮	海	星	饼	概	大	看	超
	的	的	大	骑	马	老	云	星	人
	草	地	旅	游	月	饼	白	星	飞



4 问一问，答一答。 Ask and answer.

2—3人一组，一人掷骰子选问题，其他人一起读出这个问题，掷骰子的同学用“大概”回答这个问题。Work in groups of 2 to 3 students. One student rolls the dice to select a question, while the others read the question aloud. The student who rolled the dice uses “大概” to answer the question.

大概+Number+ (Measure Word)

Nǐ jiā lí xuéxiào duō yuǎn?

(1) 你家离学校多远?

Cóng nǐ jiā kāi chē dào xuéxiào yào duō cháng shíjiān?

(2) 从你家开车到学校要多长时间?

Jiàoshì li de diànnǎo duōshao qián?

(3) 教室里的电脑多少钱?

Nǐ jīntiān jǐ diǎn dào jiàoshì de?

(4) 你今天几点到教室的?

Wǒmen xuéxiào yí gòng yǒu duōshao xuésheng?

(5) 我们学校一共有多少学生?

Wǒmen xuéxiào yí gòng yǒu duōshao nǚshēng?

(6) 我们学校一共有多少女生?

Dàgài sānbǎi ge nǚshēng.

大概 300 个女生。

Wǒmen xuéxiào yí gòng yǒu duōshao nǚshēng?

我们学校一共有多少女生?



5 班级调查。 Class survey.

每人说一说自己最想去哪儿旅游，统计一下想去哪儿的人最多，想去哪儿的人最少。Have everyone say the place they want to travel to the most. Which place do the most people want to go to? The least?

Wǒ zuì xiǎng qù ...  
我最想去.....

Zuì xiǎng qù de dìfang 最想去的地方	Duōshao rén? 多少人?
Zuì xiǎng qù kàn dà hǎi 最去看大海	
Zuì xiǎng qù cǎoyuán 最想去草原	
Zuì xiǎng qù kàn yǒumíng de shān 最去看有名的山	
Xiǎng qù _____ 想去_____	de tóngxué zuì duō, yǒu _____ ge. 的同学最多，有_____个。
Xiǎng qù _____ 想去_____	de tóngxué zuì shǎo, yǒu _____ ge. 的同学最少，有_____个。

6 读一读，连一连。 Read and match.

句子和图片连线搭配。 Draw lines to match the pictures and the sentences.

(1) Wǒ bú è, shénme dōu bù xiǎng chī.  
我不饿，什么都不想吃。

(2) Wǒ bù kě, shénme dōu bù xiǎng hē.  
我不渴，什么都不想喝。

(3) Wǒ tài shēngqì le, shénme dōu bù xiǎng shuō.  
我太生气了，什么都不想说。

(4) Wǒ tài lèi le, shénme dìfang dōu bù xiǎng qù.  
我太累了，什么地方都不想去。

(5) Wǒ xiǎng shuìjiào, shénme diànyǐng dōu bù xiǎng kàn.  
我想睡觉，什么电影都不想看。

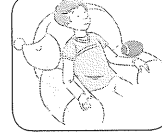

7 画一画，说一说。 Draw and talk.

在网络地图上查一查你家附近的这些地方，画一张地图，记下他们的距离，然后说一说。 Check the places near your home on an online map, then draw your own map and record their distance, finally talk about it.

Wǒ de xuéxiào lí wǒ jiā	_____	gōnglǐ.
我的学校离我家		公里。
Wǒ jiā zuì jìn de chāoshì lí wǒ jiā	_____	gōnglǐ.
我家最近的超市离我家		公里。
Wǒ jiā zuì jìn de túshūguǎn lí wǒ jiā	_____	gōnglǐ.
我家最近的图书馆离我家		公里。
Wǒ jiā zuì jìn de gōngyuán lí wǒ jiā	_____	gōnglǐ.
我家最近的公园离我家		公里。
Wǒ jiā zuì jìn de yīyuàn lí wǒ jiā	_____	gōnglǐ.
我家最近的医院离我家		公里。
Wǒ jiā zuì jìn de tǐyùguǎn lí wǒ jiā	_____	gōnglǐ.
我家最近的体育馆离我家		公里。
Wǒ jiā de shèqū dìtú      My community map		
Wǒ jiā lí _____	_____	zuì jìn.
我家离_____		最近。
Wǒ jiā lí _____	_____	zuì yuǎn.
我家离_____		最远。





## 我用帽子换你的盘子。

Let me swap my hat for your plate.

## ① 读一读，圈一圈。 Read and circle.

读词语，圈出每组中声调不同的词。 Read the words and circle the one with a different tone from the others.

- (1)  yuán 元  lǎo 老  yún 云  xíng 行
- (2)  guì 贵  huàn 换  gǎn 敢  jiù 旧
- (3)  huā 花  shì 试  liàng 辆  wéi 为
- (4)  màozi 帽子  lìqì 力气  héshì 合适  yàoshi 钥匙

## ② 学一学，写一写。 Learn and write.

(1) 数一数。 Count. Use your index finger to trace the strokes of the character below, and count how many strokes it has.

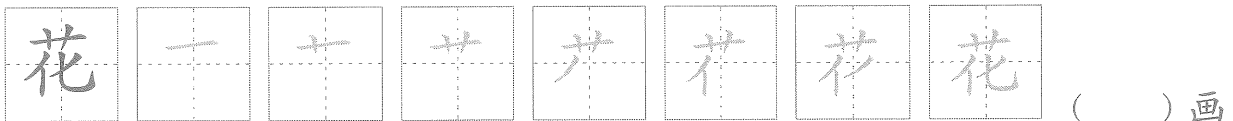

(2) 写一写。 Write. Trace the character and then write it in the blank box.



3 读一读，连一连。 Read and match.

反义词搭配连线。 Draw lines to match words that are opposites.

(1)	jiù 旧	•	•	nuǎnhuo 暖和	(2)	pīpíng 批评	•	•	rènzhēn 认真
	liángkuài 凉快	•	•	jìdé 记得		shēngqì 生气	•	•	xǐhuan 喜欢
	guì 贵	•	•	xīn 新		mǎhu 马虎	•	•	biǎoyáng 表扬
	wàngjì 忘记	•	•	piányi 便宜		tǎoyàn 讨厌	•	•	gāoxìng 高兴

4 选一选，答一答。 Select and answer.

2—3人一组，一人掷骰子选问题，其他人一起读出这个问题，掷骰子的同学回答这个问题。 Work in groups of 2 to 3 students. One student rolls the dice to select a question, while the others read the question aloud. The student who rolled the dice answers the question.

Nǐ gǎn yí ge rén qù Zhōngguó lǚyóu ma?  
例：你敢一个人去中国旅游吗？

- Nǐ gǎn zài dà hǎi lǐ yóuyǒng ma?  
(1) 你敢在大海里游泳吗？
- Nǐ gǎn zìjǐ zài cǎoyuán shàng qí mǎ ma?  
(2) 你敢自己在草原上骑马吗？
- Nǐ gǎn yí ge rén qù pá shān ma?  
(3) 你敢一个人去爬山吗？
- Nǐ gǎn yòng Hànyǔ gěi dàjiā jiǎng gùshi ma?  
(4) 你敢用汉语给大家讲故事吗？
- Nǐ bù gǎn zuò shénme shì?  
(5) 你不敢做什么事？

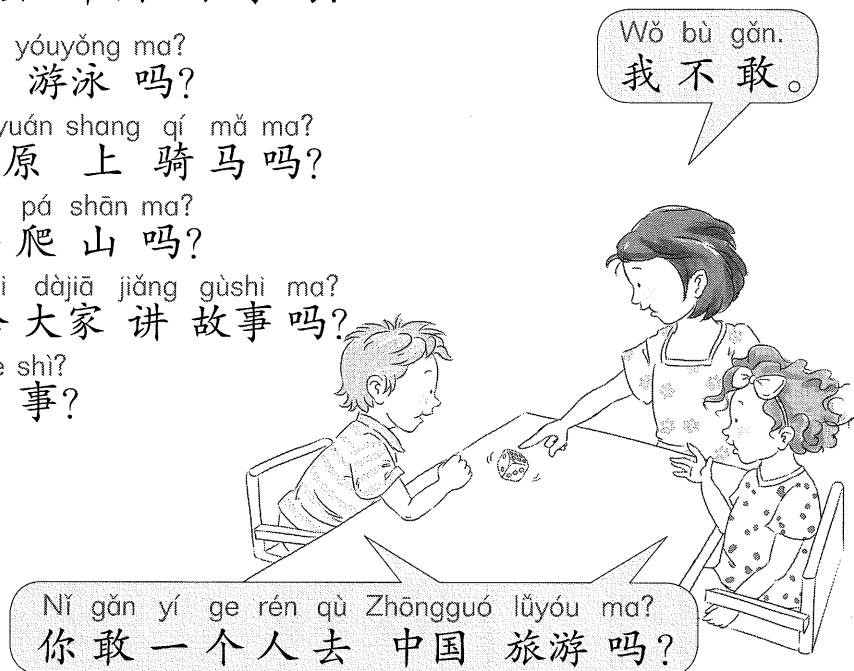

5 算一算，答一答。 Add and answer.

看图片，算一算图中分别是多长时间。 Look at the pictures and figure out how long the time is.

Duō cháng shíjiān?  
多长时间?

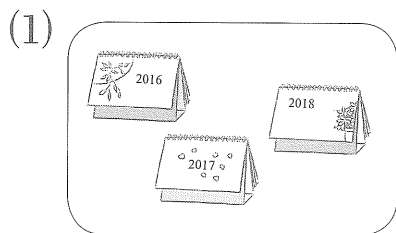

nián  
年

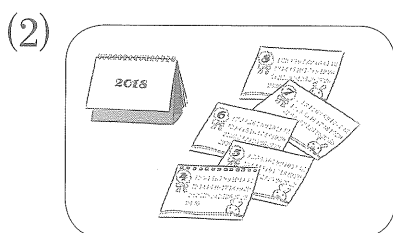

ge yuè  
个月

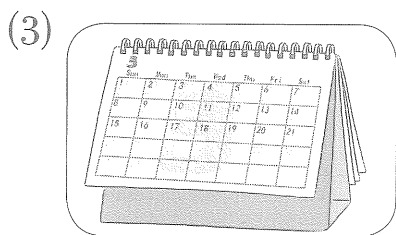

ge xīngqī  
个星期

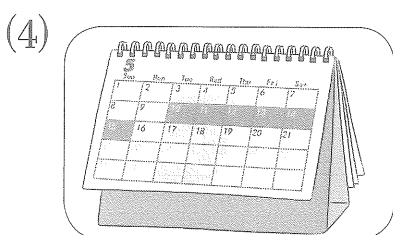

tiān  
天

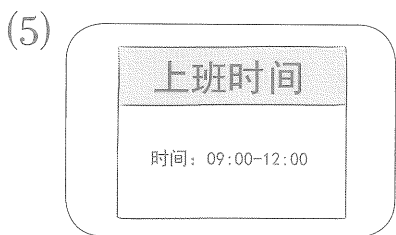

ge xiǎoshí  
个小时

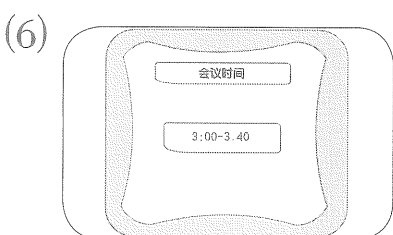

fēnzhōng  
分钟

6 自行车链条游戏。 Bicycle chain game.

学生站成两排，面对面练习对话。老师说“换”时，学生向右移动位置，继续问新的同伴问题。每人需要移动4次，问4个不同的同伴。然后向大家报告你的结果。 Students stand in two lines and make the dialogue face to face. The teacher says “change”, and students take one step to the right and continue to make a dialogue with the new partner. Everyone should move 4 times and ask 4 different partners. Then report your result to everyone.

Nǐ zuìjìn xuéhuì le shénme?  
你最近学会了什么?  
Huāle duō cháng shíjiān xuéhuì de?  
花了多长时间学会的?

Wǒ zuìjìn xuéhuì le dǎ pingpāngqiú,  
我最近学会了打乒乓球，  
huāle yí ge yuè xuéhuì de.  
花了一个月学会的。

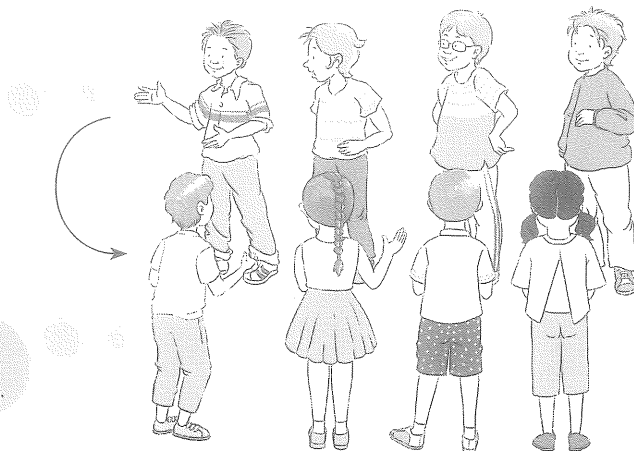

## 7 Bingo游戏。Bingo.

把第87页的图片剪下来贴到Bingo图中，然后听老师说句子，根据老师说的句子圈出图画，先连成一条线者胜利。Cut out the pictures on Page 87 and paste them onto the bingo board. Listen to your teacher read out sentences. Circle the picture that you hear. Whoever circles a full line first, wins.

8 画一画，写一写。 Draw and write.

回忆一下你收到过的生日礼物，画出来，给大家介绍一下。 Think about the birthday presents you've received, and draw them, then introduce them to the class.

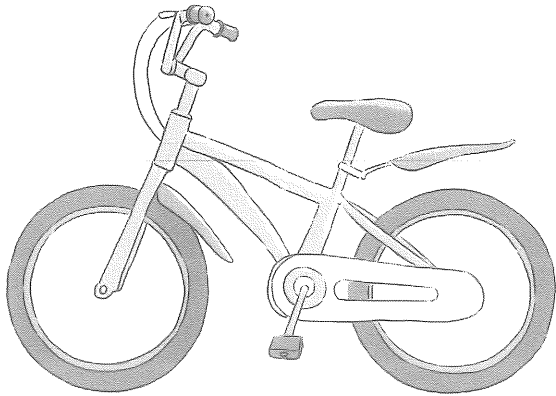

Zhè shì wǒ liù suì shēngrì de shíhòu,  
这是我6岁生日的时候，  
bàba māma wèi wǒ mǎi de shēngrì  
爸爸妈妈为我买的生日  
lǐwù.  
礼物。

Zhè shì wǒ \_\_\_\_\_ suì shēngrì de shíhòu,  
这是我\_\_\_\_\_岁生日的时候，  
wèi wǒ mǎi de shēngrì lǐwù.  
\_\_\_\_\_为我买的生日礼物。

Zhè shì wǒ \_\_\_\_\_ suì shēngrì de shíhòu,  
这是我\_\_\_\_\_岁生日的时候，  
wèi wǒ mǎi de shēngrì lǐwù.  
\_\_\_\_\_为我买的生日礼物。

Zhè shì wǒ \_\_\_\_\_ suì shēngrì de shíhòu,  
这是我\_\_\_\_\_岁生日的时候，  
wèi wǒ mǎi de shēngrì lǐwù.  
\_\_\_\_\_为我买的生日礼物。

# Lesson 12

## 以后要注意。

Be more careful in the future.

### 1 读一读，圈一圈。 Read and circle.

读下列词语，圈出每组中声调不同的词语。 Read the words and circle the one that has a different tones from the others.

- |     |                 |                |               |              |
|-----|-----------------|----------------|---------------|--------------|
| (1) | zhōngjiān<br>中间 | bānjiā<br>搬家   | zuìjìn<br>最近  | fēijī<br>飞机  |
| (2) | zhùyì<br>注意     | jiànmiàn<br>见面 | fùjìn<br>附近   | chūfā<br>出发  |
| (3) | pá shù<br>爬树    | dà hǎi<br>大海   | juéding<br>决定 | yóuxì<br>游戏  |
| (4) | kāishǐ<br>开始    | jìzhù<br>记住    | wēixiǎn<br>危险 | shēntǐ<br>身体 |

### 2 学一学，写一写。 Learn and write.

(1) 数一数。 Count. Use your index finger to trace the strokes of the character below, and count how many strokes it has.

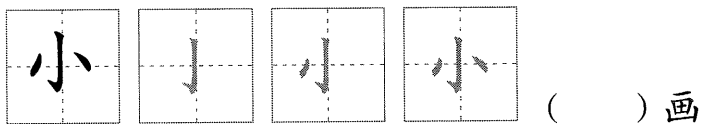

( ) 画

(2) 写一写。 Write. Trace the character and then write it in the blank box.

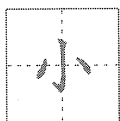

Guò mǎlù de shíhòu yíding yào  
过马路的时候一定要



xīn.  
心。

3 听一听，圈一圈。 Listen and circle.

先读下列词语，然后老师变换顺序再读一遍，按照老师读的顺序填写序号，并在表格中圈出来。First, read the following phrases, then the teacher will change the order and read them again. Number them according to the order the teacher reads them, then circle them in the table below.

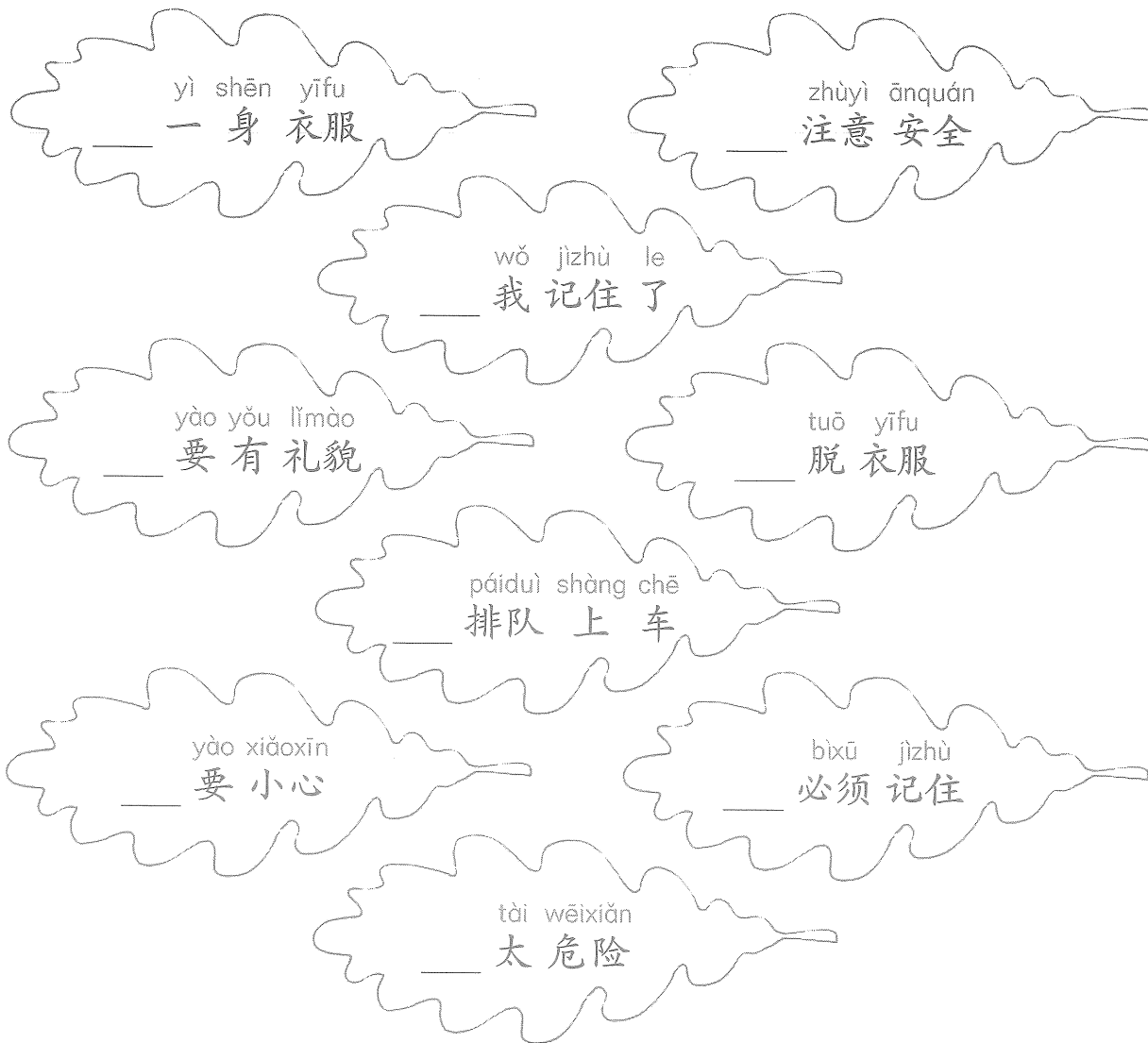

要	有	礼	貌	必	地	方	注
小	太	危	险	须	比	如	意
心	排	队	我	记	住	了	安
危	险	脱	排	队	上	车	全
一	身	衣	服	脱	路	中	间

#### 4 问一问，说一说。 Ask and talk.

学生分成两组，一组转转盘并发问，另一组回答，答对的学生获得下一个转转盘的权利。 Work in two groups. The first group turns the wheel and asks questions, while the second group answers. The student who answers correctly gets the right to turn the wheel next.





5 剪一剪，贴一贴。 Cut and paste.

想一想下列标识代表什么意思，然后把第89页合适的标语剪下来贴在标识旁边。

Think about what the following signs mean, then cut out the appropriate sentences on Page 89 and paste them next to the correct signs.

(1)

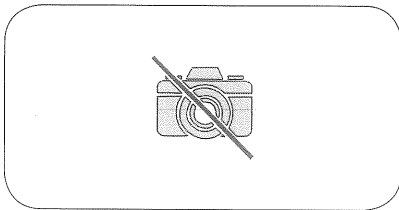

\_\_\_\_\_

(2)

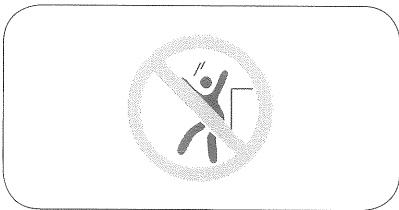

\_\_\_\_\_

(3)

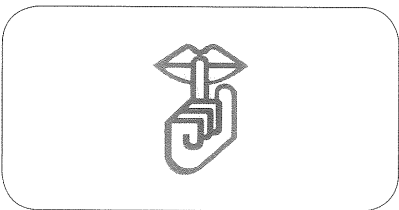

\_\_\_\_\_

(4)

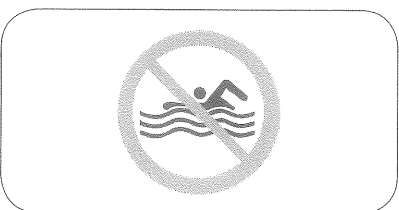

\_\_\_\_\_

(5)



\_\_\_\_\_

6 听一听，说一说。 Listen and talk.

先读下列句子，自己判断能不能这样做。然后听老师说句子，快速反应并说一说。  
First read the sentences and decide by yourself if this is right or wrong. Then, listen to the teacher and respond quickly.

Cóng gōnggòng qìchē  
从公共汽车  
shàng xiàng xià tiào.  
上向下跳。

Bú yào cóng gōnggòng qìchē  
不要从公共汽车  
shàng xiàng xià tiào.  
上向下跳。



kěyǐ ...  
可以……



bú yào ...  
不要……

1	Zài dìtiě shàng yòu pǎo yòu tiào. 在地铁上又跑又跳。	4	Chī méiyǒu xǐ de shuǐguǒ. 吃没有洗的水果。
2	Zài lù zhōngjiān zuò yóuxì. 在路中间做游戏。	5	Yìbiān sǎnbù yìbiān tīng yīnyuè. 一边散步一边听音乐。
3	Zài túshūguǎn xiě zuòyè. 在图书馆写作业。	6	Yìbiān xiě zuòyè yìbiān kàn diànshì. 一边写作业一边看电视。

7 演一演，说一说。 Act and talk.

两人一组，一个同学表演一个不合适的行为，另一个同学提醒不要这么做。 Work in pairs. One student acts out an inappropriate behavior, while the other student reminds him/her not to do so.

Bú yào zài jiàoshì  
不要在教室  
lǐ dǎ lánqiú.  
里打篮球。

Yǐhòu yào  
以后要  
zhùyì a.  
注意啊。

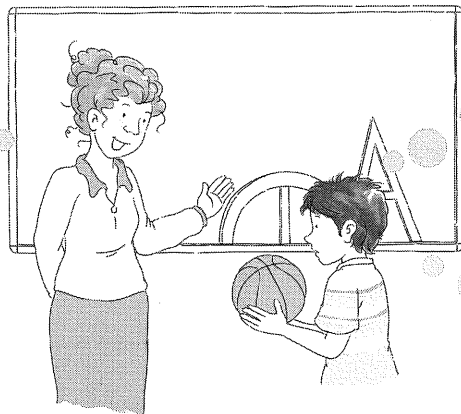

Duìbuqǐ.  
对不起。

Hǎode, wǒ  
好的，我  
jìzhù le.  
记住了。

8 画一画，写一写。 Draw and write.

想一想学生在学校、在教室应该遵守哪些规定，把这些规定做成标牌表示出来。  
Think about what rules students should follow in schools and classrooms, and make these rules as signs.



Bú yào zài lóudào (corridor) lǐ tī zúqiú.  
不要在楼道 (corridor) 里踢足球。

Bú yào \_\_\_\_\_  
\_\_\_\_\_。

Bú yào \_\_\_\_\_  
\_\_\_\_\_。

Bú yào \_\_\_\_\_  
\_\_\_\_\_。

## 我爱吃辣的。

I like spicy food.

## 1 读一读，圈一圈。 Read and circle.

朗读下列词语，把每组中相同的拼音圈出来。 Read the following words and circle the ones with the same Pinyin.

(1) shòubuliǎo  
受不了gèng shòu yì diǎnr  
更瘦一点儿(2) yì hé qiǎokèlì  
一盒巧克力wǒ hé gēge  
我和哥哥(3) hùxiāng  
互相bīngxiāng  
冰箱(4) jiānchí  
坚持shíjiān  
时间(5) tóngyì  
同意róngyì  
容易(6) xīhóngshì  
西红柿bú shì  
不是(7) értóng chē  
儿童车tóngyì  
同意(8) jīdàn  
鸡蛋dànshì  
但是

## 2 学一学，写一写。 Learn and write.

(1) 数一数。 Count. Use your index finger to trace the strokes of the character below, and count how many strokes it has.

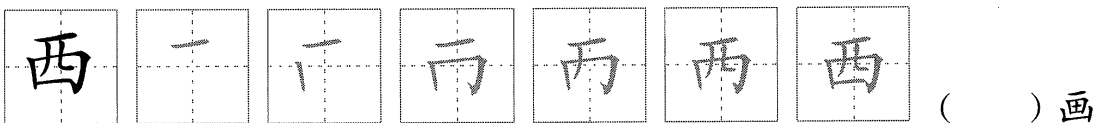

(2) 写一写。 Write. Trace the character and then write it in the blank box.

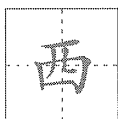

Wǒ huì zuò  
我会做



hóngshì chǎo jīdàn.  
红柿炒鸡蛋。

3 找一找，画一画。 Find and draw.

熊猫迷路了，沿着下面的词语密码才能找到它的家，请用绿色帮熊猫画出它回家的路线。The panda is lost. Follow the word codes to find the panda's home. Use green to draw a line to help the panda find its way home.

Chūfā      là      tián      táng      xīhóngshì      bīngxiāng      shòu      jiānchí  
出发 → 辣 —— 甜 —— 糖 —— 西红柿 —— 冰箱 —— 瘦 —— 坚持  
shòubuliǎo      chībuliǎo      hé      tóngyì      tāolùn      xióngmāo de jiā  
—— 受不了 —— 吃不了 —— 盒 —— 同意 —— 讨论 → 熊猫的家

出发 →	辣	巧	克	力	了	盒	同	意	糖
	越	甜	讨	瘦	不	西	红	柿	讨
	辣	糖	论	冰	箱	吃	了	炒	论
	越	西	红	柿	麻	婆	不	鸡	吃
	好	坚	同	冰	豆	腐	受	蛋	不
	瘦	持	意	箱	瘦	坚	持	甜	了



4 自行车链条游戏。Bicycle chain game.

学生站成两排，面对面练习对话。老师说“换”时，学生向右移动位置，继续问新的同伴问题。每人需要移动4次，问4个不同的同伴。然后向大家报告你的结果。Students stand in two lines and make the dialogue face to face. The teacher says "change", and students take one step to the right and continue to make a dialogue with the new partner. Everyone should move 4 times and ask 4 different partners. Then report your result to everyone.

Nǐ ài chī là de ma?  
你爱吃辣的吗?  
Nǐ ài chī tián de ma?  
你爱吃甜的吗?

Wǒ bù ài chī là de,  
我不爱吃辣的，  
wǒ ài chī tián de.  
我爱吃甜的。

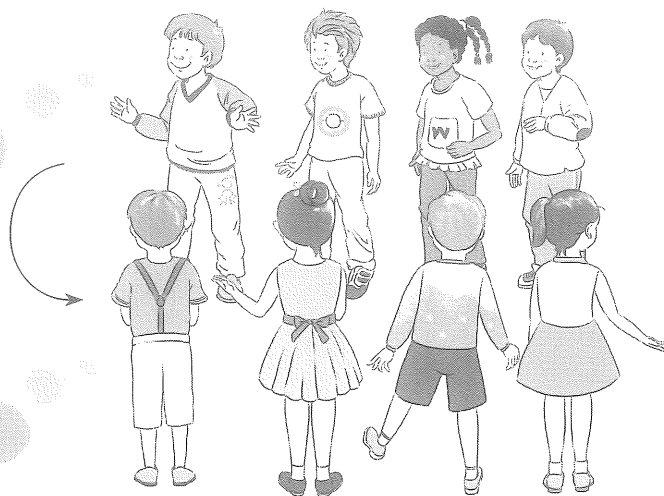

5 分一分，贴一贴。 Divide and paste.

第89页的食物分别是什么味道的？把它们剪下来贴在相应的地方。自己再画一个同类口味的东西。What do the food on Page 89 taste like? Cut out the pictures and paste them in the correct places. Finally, draw something that have a similar flavor.

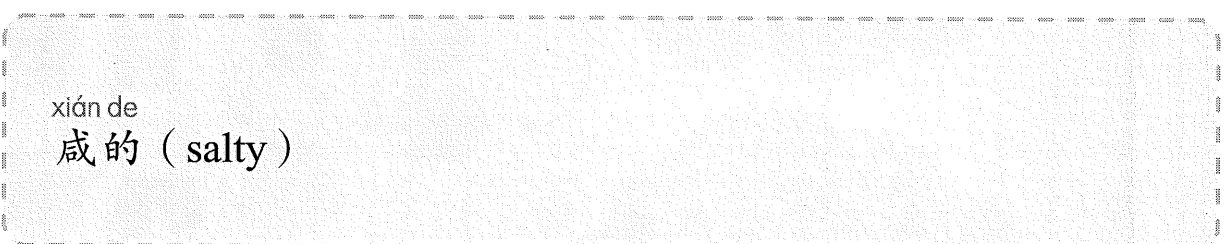
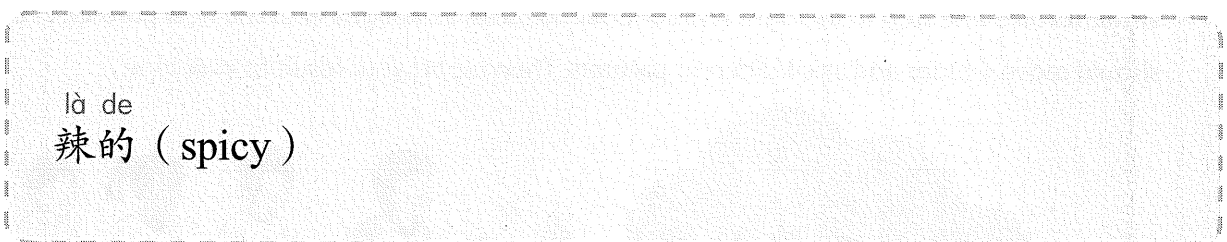
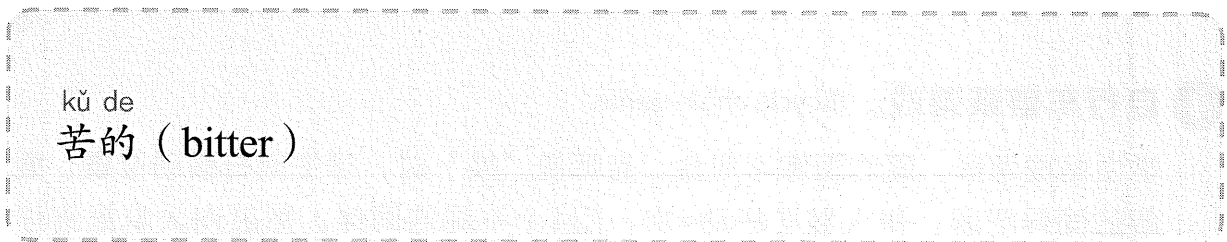
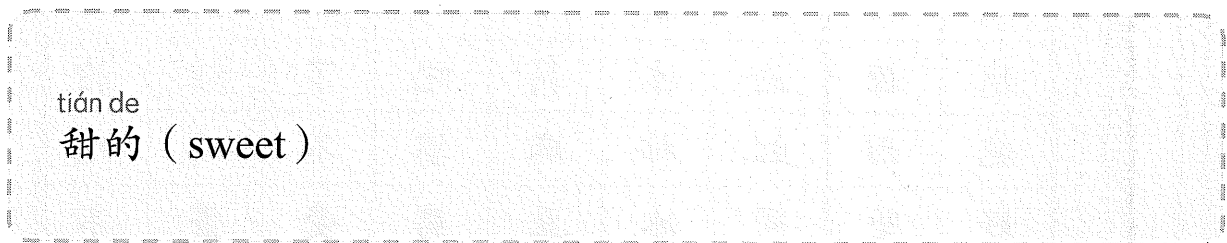
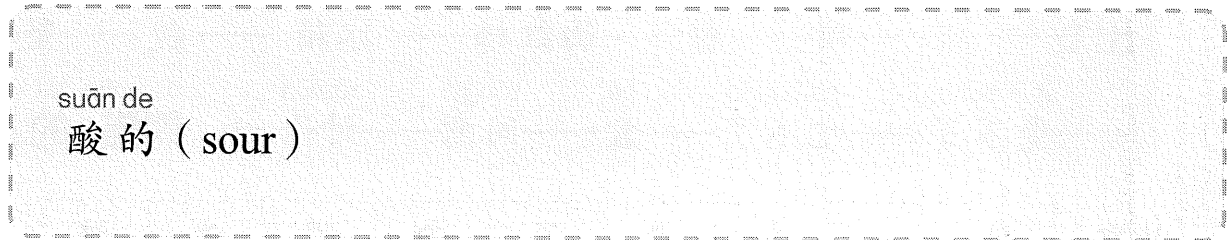

6 班级调查。 Class survey.

每个同学先说一说自己同不同意下列观点，统计一下全班同学对每个问题的看法。然后每个同学选一个观点谈一谈自己为什么同意或为什么不同意。First, have every student say whether or not they agree with the ideas below. Survey the whole class, then have everyone choose an idea, and say why they agree or not.

Nǐ tóngyì ma? Wèi shénme? Wǒmen tāolùn yíxià ba.  
你同意吗？为什么？我们讨论一下吧。

	Tóngyì 同意	Bù tóngyì 不同意
Xiǎo māo bǐ xiǎo gǒu kě'ài. (1) 小猫比小狗可爱。		
Niú'nǎi bǐ guǒzhī hǎohē. (2) 牛奶比果汁好喝。		
Yuè guì de dōngxī yuè hào. (3) 越贵的东西越好。		
Yuè duànliàn shēntǐ yuè jiànkāng. (4) 越锻炼身体越健康。		
Nǚhái bù néng xué gōngfu. (5) 女孩 (girl) 不能学功夫。		
Nánhái bù néng yǒu cháng tóufa. (6) 男孩 (boy) 不能有长头发。		

Yuè duànliàn shēntǐ yuè jiànkāng,  
越锻炼身体越健康，  
wǒ tóngyì. Yīnwèi yùndòng ràng shēntǐ  
我同意。因为运动让身体  
hǎo, wǒ yéye měi tiān dōu duànliàn,  
好，我爷爷每天都锻炼，  
tā shēntǐ fēicháng jiànkāng.  
他身体非常健康。

Niú'nǎi bǐ guǒzhī hǎohē, wǒ bù  
牛奶比果汁好喝，我不  
tóngyì. Wǒ bù xǐhuan hē niú'nǎi.  
同意。我不喜欢喝牛奶。

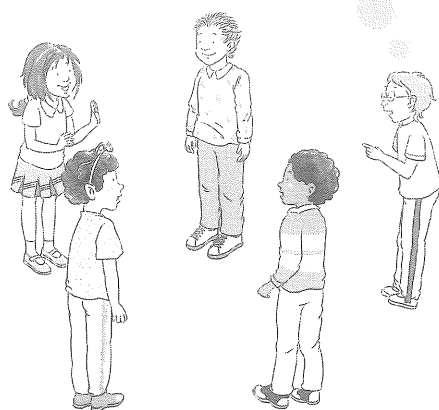

7 画一画，写一写。 Draw and write.

问问你的朋友或家人什么事可能让他们受不了。然后画下来，写出来。 Ask friends or family members something they cannot tolerate, then draw and write them out.

	
<p>Gēge shuō, rúguǒ měi tiān dōu chī là 哥哥说，如果每天都吃辣 de, tā kěnéng shòubuliǎo. 的，他可能受不了。</p>	<p>shuō, rúguǒ _____ , 说，如果 _____ ， tā / tā kěnéng shòubuliǎo. 他 / 她可能受不了。</p>
<p>shuō, rúguǒ _____ , 说，如果 _____ ， tā / tā kěnéng shòubuliǎo. 他 / 她可能受不了。</p>	<p>shuō, rúguǒ _____ , 说，如果 _____ ， tā / tā kěnéng shòubuliǎo. 他 / 她可能受不了。</p>



# Lesson 14

## 有的熊猫一直睡觉。 Some pandas slept all the time.

### 1 读一读，圈一圈。 Read and circle.

读词语，圈出含有轻声音节的词语。 Read the words and circle the word with a neutral tone.

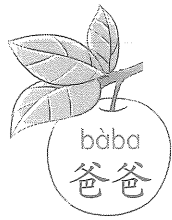

### 2 学一学，写一写。 Study and Write.

(1) 数一数。 Count. Use your index finger to trace the strokes of the character below, and count how many strokes it has.

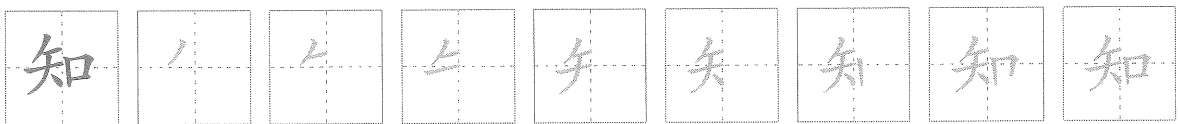

( ) 画

(2) 写一写。 Write. Trace the character and then write it in the blank box.

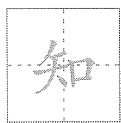

Wǒ zhīdào hěn duō guānyú Hànzì de  
我知道很多关于汉字的



shí.  
识。

3 找一找，画一画。 Find and draw.

熊猫迷路了，沿着下面的词语密码才能找到它的家，请用绿色帮熊猫画出它回家的路线。The panda is lost. Follow the word codes to find the panda's home. Use green to draw a line to help the panda find its way home.

chūfā      dǎrǎo      cānguān      zhúzi      zhīshi      guānyú      shúxī  
 出发 → 打扰 —— 参观 —— 竹子 —— 知识 —— 关于 —— 熟悉  
 xiǎojiě      qīngchǔ      yǒude      xiàng yòu zhuǎn      xióngmāo de jiā  
 —— 小姐 —— 清楚 —— 有的 —— 向右转 → 熊猫的家

	一	直	东	西	转	有	的	向	右
出发 →	打	睡	往	走	来	楚	关	打	转
	扰	觉	参	观	走	清	姐	扰	熊
	参	观	向	左	转	去	小	一	猫
	看	竹	子	知	于	熟	悉	下	馆
	起	来	东	识	关	于	往	东	走



4 问一问，答一答。 Ask and answer.

2—3人一组，一人掷骰子选问题，其他人一起读出这个问题，掷骰子的同学用“对……”回答这个问题。Work in groups of 2 to 3 students. One student rolls a dice to select a question, while the others read the question aloud. The student who rolled the dice uses “对……” to answer the question.

- |     |  |
|-----|--|
| (1) | Nǐ duì Zhōngguó gōngfu gǎn xìngqù ma?<br>你对中国功夫感兴趣吗?       |
| (2) | Nǐ duì zuò dēnglong gǎn xìngqù ma?<br>你对做灯笼感兴趣吗?           |
| (3) | Nǐ duì shénme yùndòng gǎn xìngqù?<br>你对什么运动感兴趣?            |
| (4) | Nǐ duì Chāorén de gùshi shúxī ma?<br>你对超人的故事熟悉吗?           |
| (5) | Nǐ duì Gōngfu Xióngmāo shúxī ma?<br>你对《功夫熊猫》熟悉吗?           |
| (6) | Nǐ duì wǒmen bān nǎge tóngxué hěn shúxī?<br>我们对我们班哪个同学很熟悉? |

Nǐ duì wǒmen bān nǎ  
你对我们班哪  
ge tóngxué hěn shúxī?  
个同学很熟悉?

Wǒ duì Lǐ Xuě hěn shúxī,  
我对李雪很熟悉，  
wǒmen shì hǎo péngyou.  
我们是好朋友。

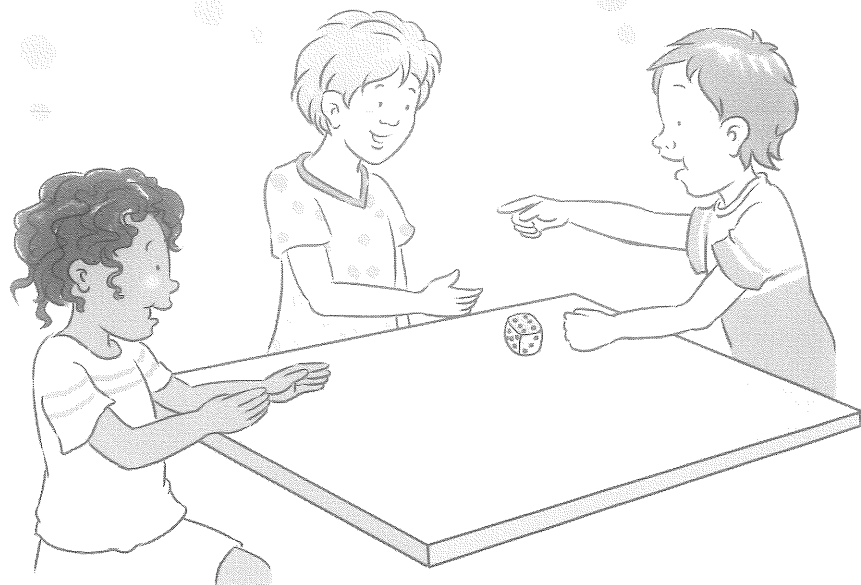

5 走一走，找一找。Walk and find.

下面是小美家的社区，看看小美顺着下列线路能走到哪里。Below is Xiaomei's neighborhood, see where Xiaomei can go following the lines below.



Cóng wǒ jiā chūlai, wǎng dōng zǒu, xiàng zuǒ zhuǎn, jiù dào le ( ) 。  
 从我家出来，往东走，向左转，就到了( )。

Cóng wǒ jiā chūlai, wǎng běi zǒu, xiàng zuǒ zhuǎn, jiù dào le ( ) 。  
 从我家出来，往北走，向左转，就到了( )。

Cóng wǒ jiā chūlai, wǎng běi zǒu, xiàng yòu zhuǎn, jiù dào le ( ) 。  
 从我家出来，往北走，向右转，就到了( )。

Cóng wǒ jiā chūlai, wǎng nán zǒu, xiàng zuǒ zhuǎn, jiù dào le ( ) 。  
 从我家出来，往南走，向左转，就到了( )。

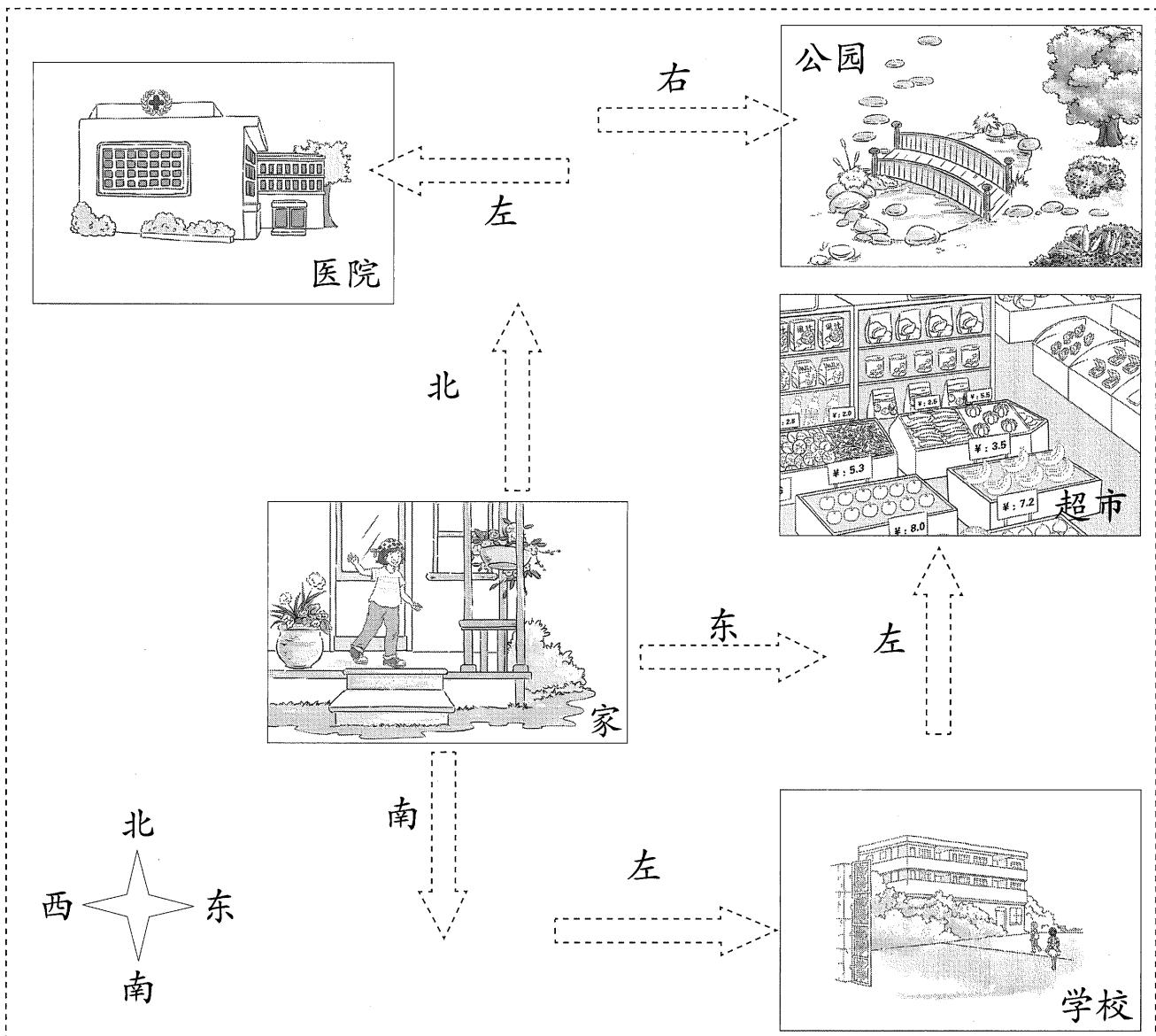

6 说一说，演一演。Talk and act.

小美的朋友要去小美家。他在公园那里，不知道怎么去小美家。两人一组表演，一人扮演小美的朋友问路，一人扮演小美的邻居指路。Xiaomei's friend is going to Xiaomei's house. Right now, he is in the park, but he doesn't know how to get to Xiaomei's house. Work in pairs. One student acts as Xiaomei's friend, while the other one acts as Xiaomei's neighbor who gives directions.



Nǐ hǎo, dǎrǎo yíxià, qǐng wèn qù Xiǎoměi jiā zěnmē zǒu?  
你好，打扰一下，请问去小美家怎么走？

Wǎng zǒu, xiàng guǎi, jiù dào le.  
往\_\_\_\_\_走，向\_\_\_\_\_拐，就到了。

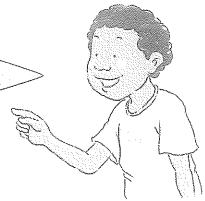

Xièxie nǐ! Zàijiàn!  
谢谢你！再见！



Bú kèqì, zàijiàn!  
不客气，再见！

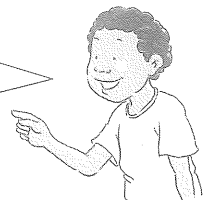

7 画一画，写一写。 Draw and write.

学习要结束了，给你最好的同学和老师做个告别卡片，写上你最想说的话。Our study time together has come to an end. Make a farewell card to give to your best classmate and teacher. Write down what you want to say.

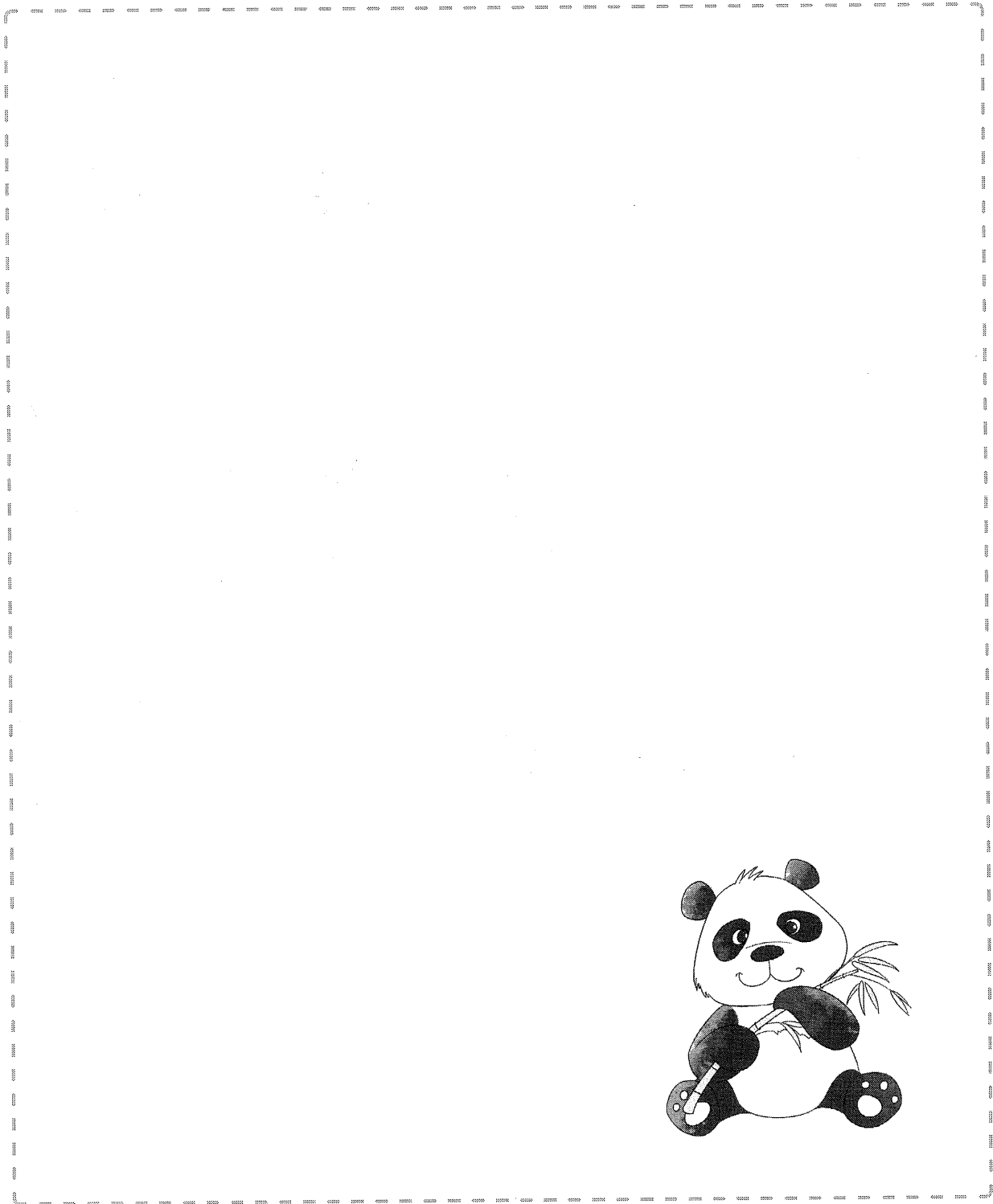

# 参考答案

## Answers

### 第1课 我属猴。

- ① (1) 信封 (2) 勇敢 (3) 春节  
(4) 猴子

### 第2课 他数学好极了。

- ③ 学(8) 这(7) 买(6) 口(3) 问(6)

走(7) 后(6) 天(4) 看(9)

(2) 学+问+天=8+6+4=18

(3) 这+走-后=7+7-6=8

(4) 看-买-口=9-6-3=0

(5) 问-天+走=6-4+7=9

- ④ 4=我 6=极 10=汉

11=哥 9=了 8=语

1=姐 5=体 7=数

2=好 3=育 12=学

(1) 我数学好极了。

(2) 我哥哥体育好极了。

(3) 我姐姐汉语好极了。

### 第4课 你打扫一下房间好吗?

- ① yī 第一 星期一

yí 一个 一下 一共 一岁

yì 一天 一斤 一起 一边

一点儿 一年

- ⑤ (1) D (2) A (3) F (4) C (5) B

(6) E

### 第5课 你太马虎了!

- ⑤ (1) 直 (2) 真 (3) 的 (4) 得

(5) 地 (6) 北 (7) 比

- ⑥ (1) 就 (2) 才 (3) 就 (4) 才

(5) 就

### 第7课 他们不是双胞胎。

- ① (1) hái (2) huán (3) dì (4) de

(5) xiàng (6) xiāng (7) zhe

(8) zháo

### 第8课 小鱼被小猫吃了。

④ (1) × (2) × (3) √ (4) √ (5) ×

⑥ (1) 爸爸把报纸放在桌子上了。

报纸被爷爷拿走了。

(2) 弟弟把杯子打破了。

弟弟被妈妈批评了。

### 第11课 我用帽子换你的盘子。

① (1) 老 (2) 敢 (3) 花 (4) 合适

③ (1) 旧——新 凉快——暖和

贵——便宜 忘记——记得

(2) 批评——表扬 生气——高兴

马虎——认真 讨厌——喜欢

⑤ (1) 三年 (2) 五个月

(3) 三个星期 (4) 六天

(5) 三个小时 (6) 四十分钟

### 第12课 以后要注意。

① (1) 最近 (2) 出发

(3) 大海 (4) 记住

### 第14课 有的熊猫一直睡觉。

① 爸爸 姐姐 竹子 知识 好东西

⑤ 超市、医院、公园、学校



# 剪贴页

Cut and paste

## 第1课 P4



yòu piàoliang yòu shūfu 又漂亮又舒服	yòu gāo yòu shuài 又高又帅	yòu piàoliang yòu hǎochī 又漂亮又好吃
yòu piányi yòu hǎochī 又便宜又好吃	yòu cōngmíng yòu kě'ài 又聪明又可爱	

## 第2课 P13



Gōnggòng qìchē zhàn hěn yuǎn, nǐ wǔ fēnzhōng 公共汽车站很远, 你5分钟 néng zǒudào ma? 能走到吗?	Wǒ jīntiān hěn è, néng chīwán. 我今天很饿, 能吃完。
Jīntiān de gōngfu kè hěn nán, nǐ míngtiān néng 今天的功夫课很难, 你明天能 liàn (xí) hǎo ma? 练(习)好吗?	Wǒ néng kàndǒng. 我能看懂。
Zhège wèntí hěn nán, nǐ néng jiǎng míngbai ma? 这个问题很难, 你能讲明白吗?	Wǒ zǒu de hěn kuài, néng zǒudào. 我走得很快, 能走到。
Nàxiē Hànzì, nǐ néng kàndǒng ma? 那些汉字, 你能看懂吗?	Wǒ néng liàn (xí) hǎo. 我能练(习)好。
Zhème duō bāozi, nǐ néng chīwán ma? 这么多包子, 你能吃完吗?	Wǒ néng jiǎng míngbai. 我能讲明白。





第3课 P16

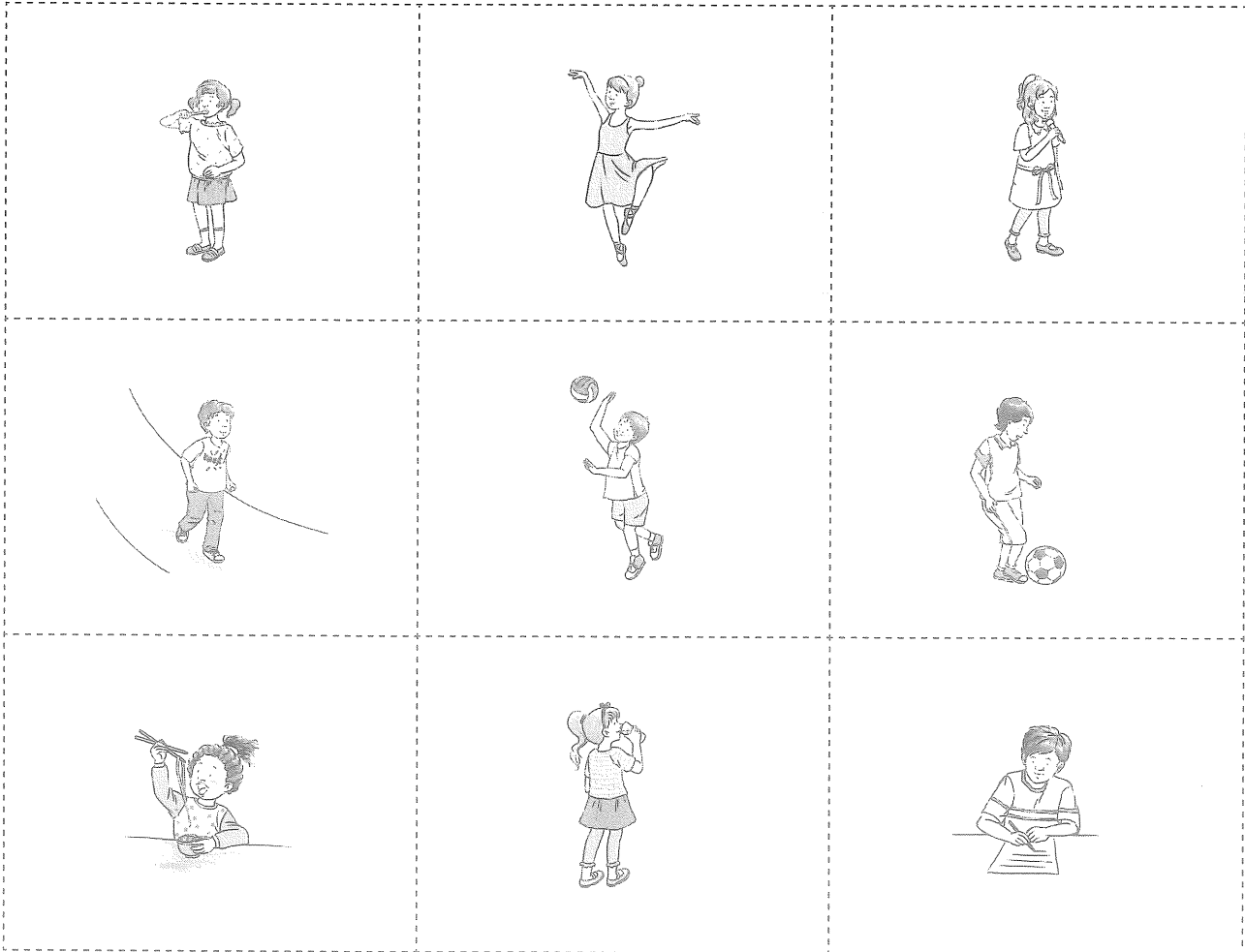

第3课 P17



chīfàn 吃饭	shuāyá 刷牙	shuǐjiào 睡觉	xǐzǎo 洗澡	yóuyǒng 游泳	tiàowǔ 跳舞	kāi chē 开车
xiě 写 zuò 作 yè 业	kàn 看 diàn 电 yǐng 影	dǎ 打 diàn 电 huà 话	zuò 做 dàn 蛋 gāo 糕	chī 吃 xī 西 guā 瓜	hē 喝 bīng 冰 shuǐ 水	dǎ 打 wǎng 网 qiú 球





第7课 P39



Suīrán hěn piàoliang, 虽然很漂亮，	dànshì kěyǐ kàn xióngmāo. 但是可以看熊猫。
Suīrán bù hǎokàn, 虽然不好看，	dànshì hěn yǒu yìsi. 但是很有意思。
Suīrán dōu shì Hànyǔ, 虽然都是汉语，	dànshì hěn hǎochī. 但是很好吃。
Suīrán hěn yuǎn, 虽然很远，	dànshì wǒ dōu kàndǒng le. 但是我都看懂了。
Suīrán hěn lèi, 虽然很累，	dànshì chuān qǐlai bú tài shūfu. 但是穿起来不太舒服。

第8课 P44



Dàjiā dōu fēicháng xǐhuan wán zhè zhǒng yóuxì. 大家都非常喜欢玩这种游戏。
Nǎinai tèbié xǐhuan chuān zhè zhǒng yīfu. 奶奶特别喜欢穿这种衣服。
Zhè zhǒng bīngjīlíng hǎochī jíle. 这种冰激凌好吃极了。
Zhè zhǒng dànɡāo bú tài hǎochī. 这种蛋糕不太好吃。
Wǒ bù tài xǐhuan kàn zhè zhǒng jiémù. 我不太喜欢看这种节目。





第9课 P49



Gōnggòng qìchē zhàn hěn yuǎn, nǐ wǔ fēnzhōng zǒu de dào ma? 公共汽车站很远，你5分钟走得 得到吗？	Hái kěyǐ, wǒ tīng de jiàn. 还可以，我听得见。
Nàge páizi shàng de zì nǐ kàn de jiàn ma? 那个牌子上的字你看得见吗？	Bú tài nán, wǒ kàn de dǒng. 不太难，我看得懂。
Shēngyīn zhème xiǎo, nǐ tīng de jiàn ma? 声音这么小，你听得见吗？	Wǒ zǒu de hěn kuài, zǒu de dào. 我走得很快，走得到。
Zhège gùshi shì Hànyǔ de, nǐ kàn de dǒng ma? 这个故事是汉语的，你看得懂吗？	Wǒ xiànzài bú è, chī bu wán. 我现在不饿，吃不完。
Zhème duō jiǎozi, nǐ chī de wán ma? 这么多饺子，你吃得完吗？	Tài yuǎn le, wǒ kàn bu jiàn. 太远了，我看不见。

第11课 P60









### 参考句子

- 1 熊猫多可爱啊!
- 2 他跑得多快啊!
- 3 他长得多高啊!
- 4 这条裙子多漂亮啊!
- 5 这双鞋多便宜啊!
- 6 这个蛋糕够贵的!
- 7 今天的考试够难的!
- 8 这个动物园够远的!
- 9 你真够马虎的!

### 第12课 P65



Bú yào cóng zhèlǐ xiàng xià tiào.  
不要从这里向下跳。

Bú yào dà shēng shuō huà.  
不要大声说话。

Bú yào zài zhèlǐ yóu yǒng.  
不要在这里游泳。

Bú yào zài zhèlǐ zhào xiàng.  
不要在这里照相。

Bú yào zài zhèlǐ zuò yóu xì.  
不要在这里做游戏。

### 第13课 P70

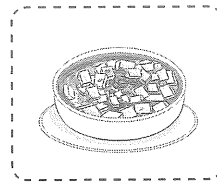
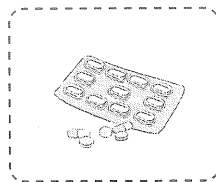
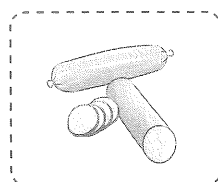
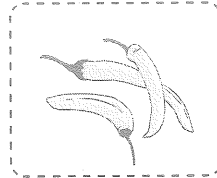
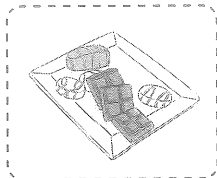
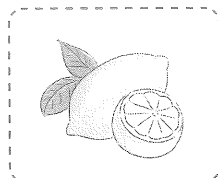



## 郑重声明

高等教育出版社依法对本书享有专有出版权。任何未经许可的复制、销售行为均违反《中华人民共和国著作权法》，其行为人将承担相应的民事责任和行政责任；构成犯罪的，将被依法追究刑事责任。为了维护市场秩序，保护读者的合法权益，避免读者误用盗版书造成不良后果，我社将配合行政执法部门和司法机关对违法犯罪的单位和个人进行严厉打击。社会各界人士如发现上述侵权行为，希望及时举报，本社将奖励举报有功人员。

反盗版举报电话 (010) 58581999 58582371 58582488

反盗版举报传真 (010) 82086060

反盗版举报邮箱 [dd@hep.com.cn](mailto:dd@hep.com.cn)

通信地址 北京市西城区德外大街4号 高等教育出版社法律事务与版权管理部

邮政编码 100120

### 图书在版编目(CIP)数据

YCT标准教程·活动手册.6 / 苏英霞主编; 宋海燕, 金飞飞编. -- 北京: 高等教育出版社, 2018.6 (2019.7 重印)  
ISBN 978-7-04-048611-7

I. ①Y… II. ①苏… ②宋… ③金… III. ①汉语 - 对外汉语教学 - 水平考试 - 教学参考资料 IV. ①H195.4

中国版本图书馆CIP数据核字 (2018) 第007800号

策划编辑 梁宇  
插图绘制 冰河文化

责任编辑 李玮  
责任校对 盛梦晗

封面设计 冰河文化  
责任印制 尤静

版式设计 冰河文化

出版发行 高等教育出版社  
社址 北京市西城区德外大街4号  
邮政编码 100120  
印刷 北京鑫丰华彩印有限公司  
开本 889mm×1194mm 1/16  
印张 6  
字数 100千字  
购书热线 010-58581118  
咨询电话 400-810-0598

网 址 <http://www.hep.edu.cn>  
<http://www.hep.com.cn>  
网上订购 <http://www.hepmall.com.cn>  
<http://www.hepmall.com>  
<http://www.hepmall.cn>  
版 次 2018年6月第1版  
印 次 2019年7月第2次印刷  
定 价 40.00元

本书如有缺页、倒页、脱页等质量问题, 请到所购图书销售部门联系调换  
版权所有 侵权必究  
物料号 48611-00